



LIVINGTON®

Deeper Sweeper



Gebrauchsanleitung.....	04
Instructions for Use.....	06
Mode d'emploi.....	08
Manuale di utilizzazione.....	10
Gebruiksaanwijzing.....	12
Használati utasítás.....	14
Návod k použití.....	16
Návod na použitie.....	18
Instrucțiuni de utilizare.....	20
Instrukcja obsługi.....	22

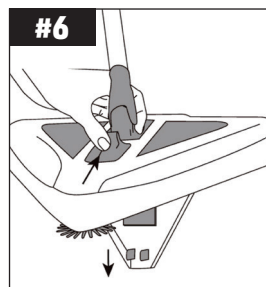
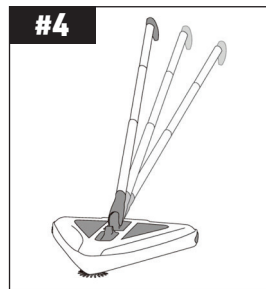
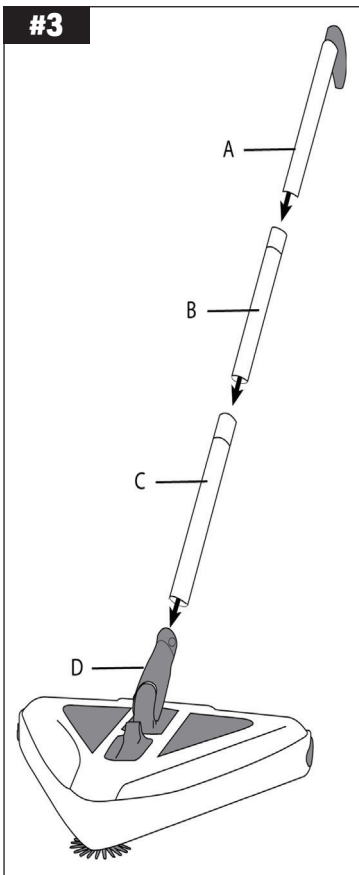
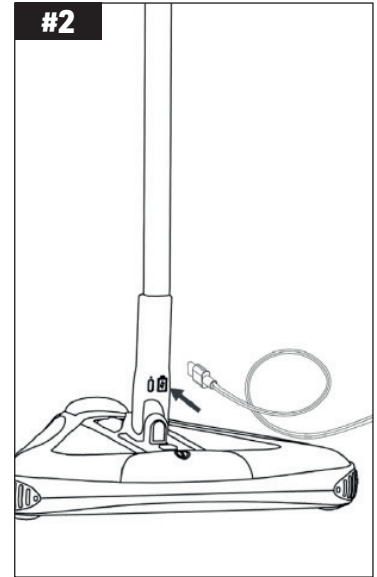
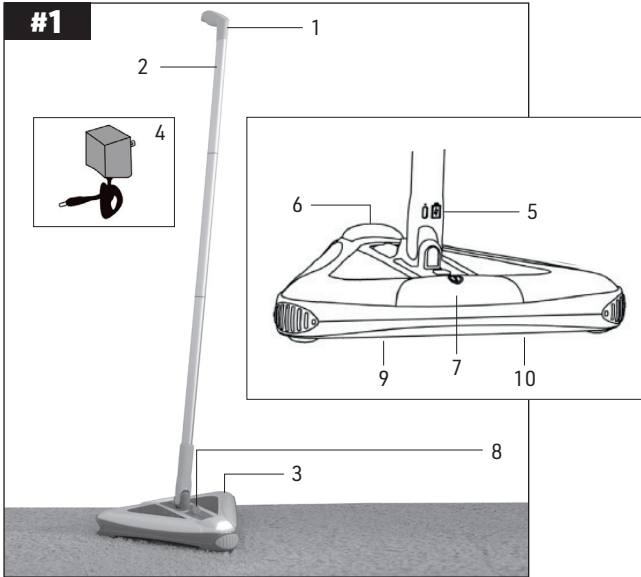

DE

**Lieferumfang +  
Bezeichnung der Teile (#1)**

1 x Livingston DeeperSweeper,  
1 x Ladekabel/Adapter

1. Aluminium-Griff
2. Stange
3. Kehr-Basis
4. Ladekabel/Adapter
5. Akkuladeanzeige
6. Licht
7. Power (Ein- & Ausschalten)
8. Entriegelungsknopf
9. Staubbehälter
10. Bürsten

EN

**Delivery contents and  
description of parts (#1)**

1 x Livingston DeeperSweeper,  
1 x Adapter

1. Aluminium handle
2. Pole
3. Sweeping base
4. Adapter
5. Battery charge indicator
6. Light
7. Power (On and Off switch)
8. Release button
9. Dust container
10. Brush

**FR****Fourniture et désignation des pièces (#1)**1 x Livington DeeperSweeper,  
1 x Adaptateur

1. Poignée aluminium
2. Barre
3. Base de balayage
4. Adaptateur
5. Affichage de charge de batterie
6. Éclairage
7. Power (marche/arrêt)
8. Bouton de déverrouillage
9. Bac à poussière
10. Brosse

**IT****Fornitura + denominazione dei pezzi (#1)**1 x Livington DeeperSweeper,  
1 x Adaptateur

1. Impugnatura in alluminio
2. Asta
3. Base per spazzare
4. Adaptateur
5. Indicatore di carica della batteria
6. Luce
7. Power (Accensione & Spegnimento)
8. Pulsante di rilascio
9. Contenitore per la polvere
10. Spazzola

**NL****Inhoud van het pakket en beschrijving van de onderdelen (#1)**1 x Livington DeeperSweeper,  
1 x Adapter

1. Aluminium greep
2. Stang
3. Draaiend onderstel
4. Adapter
5. Batterijlampje
6. Licht
7. Aan/uit-knop
8. Ontgrendelingsknop
9. Stofreservoir
10. Borstel

**HU****A csomag tartalma + az alkatrészek megnevezése (#1)**1 db Livington DeeperSweeper,  
1 db Adapter

1. Alumíniumfogantyú
2. Nyél
3. Tisztító alapterendezés
4. Adapter
5. Akkutöltés-kijelző
6. Fény
7. Power (be-/kikapcsoló gomb)
8. Kioldógomb
9. Portartály
10. Kefe

**CZ****Obsah balení + označení dílů (#1)**1 x Livington DeeperSweeper,  
1 x Adaptér

1. Hliníková rukojeť
2. Tyč
3. Zametací základna
4. Adaptér
5. Ukazatel nabití baterie
6. Světlo
7. Tlačítko Power (zapnutí & vypnutí)
8. Odjišťovací knoflík
9. Nádobka na prach
10. Kartáč

**SK****Obsah balenia a popis dielov (č. 1)**1 x Livington DeeperSweeper,  
1 x Adaptér

1. Hliníková rukoväť
2. Tyč
3. Otočná základňa
4. Adaptér
5. Indikátor nabitia batérie
6. Svetlo
7. Vypínač (zapnutie a vypnutie)
8. Uvoľňovacie tlačidlo
9. Nádobka na prach
10. Kefa

**RO****Conținut colet și denumire părți componente (#1)**1 x Livington DeeperSweeper,  
1 x Adaptor

1. Mâner din aluminiu
2. Tijă
3. Aparatul de bază
4. Adaptor
5. Indicator de încărcare acumulator
6. Lampă
7. Buton Power (ON/OFF – pornire oprire)
8. Buton de deblocare
9. Recipient de praf
10. Perie

**PL****Zakres dostawy i oznaczenia części (#1)**1 x Livington DeeperSweeper,  
1 x Adapter

1. Aluminiowy uchwyt
2. Dźwżek
3. Podstawa szczotki
4. Adapter
5. Wskaźnik stanu ładowania akumulatora
6. Oświetlenie
7. Zasilanie (wyłączanie/ włączanie)
8. Przycisk odryglowania
9. Pojemnik na kurz
10. Szczotka

## WICHTIGE SICHERHEITSHINWEISE

### BITTE LESEN SIE DIESE BEDIENUNGSANLEITUNG VOR DER ERSTEN VERWENDUNG UND BEWAHREN SIE DIESE FÜR EIN SPÄTERES NACHSCHLAGEN AUF.

#### Bei der Verwendung Ihres Livingston DeeperSweeper müssen immer grundlegende Sicherheitsvorkehrungen getroffen werden **UM DAS RISIKO VON FEUER, STROMSCHLAG ODER VERLETZUNG zu vermeiden:**

- Überprüfen Sie das Gerät vor dem Gebrauch auf sichtbare äußere Schäden. Nehmen Sie ein Gerät, das beschädigt wurde oder heruntergefallen ist, nicht in Betrieb.
- Benutzen Sie das Gerät nicht, wenn das Kabel, der Stecker oder das Gehäuse beschädigt sind.
- Wenn das Ladekabel oder die Anschlüsse des Gerätes beschädigt sind, lassen Sie diese durch den Hersteller, seinen Kundendienst oder eine ähnlich qualifizierte Person ersetzen, um Gefahren zu vermeiden.
- Lagern Sie das Gerät nicht im Freien. Laden Sie den Akku nicht im Freien auf.
- Verwenden Sie das Gerät nicht im Freien, z. B. auf Zement oder Asphalt, da dies die Borsten beschädigen könnte.
- Verwenden Sie nur vom Hersteller empfohlenes Zubehör.
- Zubehörteile, die nicht im Lieferumfang enthalten sind, dürfen nicht verwendet werden.
- Dieses Gerät kann von Kindern ab 8 Jahren und von Personen mit eingeschränkten körperlichen, sensorischen oder geistigen Fähigkeiten oder mangelnder Erfahrung und Kenntnis benutzt werden, sofern sie beaufsichtigt werden oder ihnen der sichere Gebrauch des Gerätes erklärt wurde und sie sich der möglichen Gefahren bewusst sind. Erlauben Sie Kindern nicht, mit dem Gerät zu spielen. Reinigungs- und Wartungsarbeiten dürfen nicht von Kindern durchgeführt werden, es sei denn, sie werden beaufsichtigt.
- Tauchen Sie das Gerät niemals in Wasser oder andere Flüssigkeiten ein.
- Öffnen Sie niemals das Gerät. Lassen Sie alle Reparaturen und Austauscharbeiten vom Service-Center oder einem qualifizierten Fachmann durchführen.
- Halten Sie Haare, lose Kleidung und alle anderen Körperteile während des Betriebs von den beweglichen Teilen des Geräts fern.
- Verwenden Sie das Gerät nur wie in dieser Bedienungsanleitung beschrieben. Verwenden Sie es niemals für andere Zwecke. Es besteht Verletzungsgefahr, wenn das Gerät falsch verwendet wird.
- Schalten Sie das Gerät aus, bevor Sie es reinigen.
- Das Kabel des Geräts ausstecken, falls es nicht benutzt wird oder gereinigt werden muss.
- Verwenden Sie das Gerät nicht zum Reinigen nasser Oberflächen.
- Verwenden Sie das Gerät nicht, wenn die Bürste verstopft ist. Halten Sie die Bürsten frei von Fasern, Haaren und anderen Gegenständen, welche die einwandfreie Funktion beeinträchtigen könnten.
- Achten Sie darauf, dass das Ladekabel nicht zu straff gespannt oder geknickt ist.
- Setzen Sie das Gerät nicht direktem Sonnenlicht oder hohen Temperaturen aus. Andernfalls kann es sich überhitzen und

irreparabel beschädigt werden.

- Das Gerät kann sich während des Ladevorgangs erhitzen. Stellen Sie das Gerät während des Ladevorgangs an einen gut belüfteten Ort und decken Sie es nicht ab.
- Schalten Sie das Gerät sofort aus und ziehen Sie alle angeschlossenen Kabel vom Gerät ab, wenn Sie ungewöhnliche Geräusche hören, Dämpfe riechen oder Rauch bemerken. Lassen Sie das Gerät von einem qualifizierten Fachmann überprüfen, bevor Sie es wieder benutzen.
- Kehren Sie keine brennenden, rauchenden oder entflammaren Gegenstände auf.
- Schalten Sie das Gerät immer aus, auch wenn der Akku vollständig entladen ist; andernfalls könnte der Akku beschädigt werden.
- Verwenden Sie zum Reinigen des Geräts keine Lösungsmittel, Scheuermittel oder aggressive Reinigungsmittel.
- Das Produkt ist mit einem Lithium-Ionen-Akku ausgestattet / wird mit einem solchen geliefert. Werfen Sie den Akku nicht ins Feuer und setzen Sie ihn keinen hohen Temperaturen aus. Es besteht die Gefahr einer Explosion!
- Der Akku in diesem Gerät kann nicht ersetzt werden.
- Verwenden Sie nur das mitgelieferte Netzteil.

#### **ANWENDUNGSHINWEISE**

Livington DeeperSweeper funktioniert am besten auf glatten Oberflächen wie Holz, Keramik, Fliesen und Marmor. Das Gerät funktioniert auch auf kurzhaarigen Teppichen, allerdings mit reduzierter Leistung.

Es ist nicht ideal für die Verwendung auf langhaarigen Teppichen, da die Teppichfasern die Bürste behindern können. Sollte dies der Fall sein, wird der Motor des Geräts zum Schutz ausgeschaltet. Bitte starten Sie das Gerät nach ca. 60 Sekunden erneut.

**VERWENDEN SIE DAS GERÄT NICHT** zum Aufsaugen

von Flüssigkeiten, auf feuchten Oberflächen, auf Zement oder anderen rauen Oberflächen, zum Aufsammeln von Schnüren oder Stofffasern oder zum Reinigen von Teppichfransen bzw. ausgefransten Teppichen.

#### **MONTAGE (#3)**

Verbinden Sie die Teile der Stange wie in #3 gezeigt. Achten Sie darauf, dass der Griff in die richtige Richtung zeigt (nach hinten).

#### **VOR DER ERSTEN BENUTZUNG**

- Packen Sie das Gerät vorsichtig aus und entfernen Sie sämtliches Verpackungsmaterial.
- Vergewissern Sie sich, dass alle Teile enthalten sind, bevor Sie die Verpackung wegwerfen (siehe auch #1).
- **WICHTIG:** Der Akku ist bei der Lieferung nicht aufgeladen und muss vor der Verwendung des Geräts vollständig aufgeladen werden - die Ladezeit beträgt etwa 4 Stunden.
- Verbinden Sie den USB-C-Stecker des Adapters mit der USB-C-Buchse am Gerät (#2) und stecken Sie den Adapter an eine passende Steckdose.
- Die Akkuladeanzeige leuchtet rot auf und der Ladevorgang beginnt. **WARNUNG:** Verwenden Sie zum Aufladen des Geräts nur das mitgelieferte USB-Ladekabel.
- Die Akkuladeanzeige leuchtet grün, sobald der Akku vollständig aufgeladen ist.
- Trennen Sie nach dem Aufladen das USB-Ladekabel von der Stromquelle.

#### **ANWENDUNG (#4 + #5):**

- Nehmen Sie das Gerät am Griff in die Hand und nehmen Sie eine für Sie angenehme Position ein (#4).
- Betätigen Sie den Power-Schalter, um das Gerät einzuschalten/bzw. auszuschalten (#5). Das Licht schaltet sich automatisch mit ein.

**Info:** Sollte eine Bürste während des Betriebs ausfallen, schalten Sie das Gerät bitte aus und ermitteln Sie die Ursache.

**TIPP:** Halten Sie die Bürsten frei von Fasern, Haaren und anderen Gegenständen, welche die ordnungsgemäße Funktion beeinträchtigen könnten. Entfernen Sie diese immer sofort, um eine reibungslose Nutzung zu gewährleisten.

#### **ENTLEEREN DES STAUBBEHÄLTERS (#6)**

Halten Sie das Gerät mit einer Hand an der Stange und heben Sie es über einen Mülleimer hoch. Nehmen Sie nun mit der freien Hand Ihren Daumen und ziehen den Entriegelungsknopf in Richtung Stange (#6).

Die Tür des Staubbehälters öffnet sich und die Schmutzpartikel fallen in den Mülleimer. Danach stellen Sie das Gerät auf eine ebene und glatte Fläche, um den Staubbehälter wieder zu schließen. Er schließt sich, sobald er den Boden berührt.

## PFLEGE & REINIGUNG

Reinigen Sie das Gerät inkl. Staubbehälter mit einem trockenen Tuch und entfernen Sie Haare und Fasern von den Borsten. Dies gelingt am besten, wenn der Staubbehälter aus der Basis genommen wird, um so optimalen Zugang zu den Borsten zu haben. Reinigen Sie das Gerät nicht mit Scheuermitteln und tauchen Sie es auf keinen Fall in Wasser ein.

## TECHNISCHE DATEN:

Eingang: 5V= 0,5A

Batterie: Li-Ion 3,7V= 1500mAh 5,55Wh

Ladegerät:

Eingang: 100~240V~50/60Hz 0,25A

Ausgang: 5,0V= 0,5A 2,5W

EN

## IMPORTANT SAFETY INSTRUCTIONS

### PLEASE READ THIS MANUAL BEFORE FIRST USE AND RETAIN IT FOR FUTURE REFERENCE.

**When using your Livingston DeeperSweeper, basic safety precautions should always be followed. TO REDUCE THE RISK OF FIRE, ELECTRIC SHOCK OR INJURY:**

- Check the device for visible external damage before use. Do not use the device if it has been damaged or dropped.
- Do not use the device if the cable, plug or housing is damaged.
- If the charging cable or the connections of the device are damaged, they must be replaced by the manufacturer, its customer service, or a similarly qualified person in order to avoid any dangers.
- Do not store the device outdoors. Do not charge the battery outdoors.
- Do not use the device outdoors, e.g. on cement or asphalt, as this could damage the bristles.
- Only use accessories recommended by the manufacturer.
- Accessories that are not included in the scope of delivery must not be used.
- This device may be used by children from the age of 8 years and by people with limited physical, sensory or mental abilities or lack of experience and knowledge, provided they are supervised or have been instructed how to use the device safely, and are aware of the possible dangers arising therefrom. Do not allow children to play with the device. Cleaning and maintenance should not be carried out by children unless under adult supervision.
- Never immerse the device in water or other liquids.
- Never attempt to open the device. All repairs and replacements should only be performed by the service centre or a qualified professional.
- Keep hair, loose clothing and parts of the body away from the moving parts of the device during operation.
- Use the device only as described in these operating instructions. Never use it for any other purpose. Incorrect use of the device can result in a risk of injury.
- Turn off the device before cleaning it.
- Unplug the unit's cable if it is not in use or needs cleaning.
- Do not use the device to clean wet surfaces.
- Do not use the device if the brush is clogged. Keep the brushes free of fibres, hair and other objects that could impair its correct functioning.
- Make sure that the charging cable is not stretched or kinked.

- Do not expose the device to direct sunlight or high temperatures. Otherwise, it may overheat and become irreparably damaged.
- The device may heat up during the charging process. When charging, place the device in a well-ventilated place and ensure it is not covered.
- If you hear unusual noises, smell fumes, or notice smoke, switch off the device immediately and unplug all cables from the device. Have the device checked by a qualified specialist before using it again.
- Do not sweep up burning, smouldering or flammable objects.
- Always switch off the device, even if the battery is completely discharged; otherwise the battery could be damaged.
- Do not use any solvents, scouring agents or aggressive cleaning agents to clean the device.
- The product is equipped / supplied with a lithium-ion battery. Do not throw the battery into a fire or expose it to high temperatures. There is a risk of an explosion!
- The battery in this device cannot be replaced.
- Only use the power supply unit supplied.

---

### USAGE NOTES

Livington DeeperSweeper works best on smooth surfaces such as wood, ceramic, tile and marble. The device also works on short-haired carpets, but less well.

It is not suited for use on long-haired carpets, as the carpet fibres can impede the brush. If this happens, the device's motor will shut down as a protective measure. Please restart the device after about 60 seconds.

**DO NOT USE DEVICE** to vacuum up liquids, on wet surfaces, on cement or other rough surfaces, to pick up cord or fabric fibres, or to clean rug fringes or frayed rugs.

---

### ASSEMBLY (#3)

Join the parts of the pole as shown in #3. Make sure the handle is pointing in the right direction (backwards).

---

### BEFORE FIRST USE

- Unpack the device carefully and remove all packaging materials.
- Make sure all parts are included before discarding the packaging (see also #1).
- **IMPORTANT:** The battery is not charged upon delivery and must be fully charged before using the device - the charging time is approximately 4 hours.
- Connect the USB-C plug of the adapter to the USB-C socket on the device (#2) and plug the adapter into a suitable socket.
- The battery charge indicator lights up red to show that charging has begun. **WARNING:** Use only the supplied USB charging cable to charge the device.
- The battery charge indicator lights up green once the battery is fully charged.
- Unplug the USB charging cable from the power source after charging.

---

### USE (#4 + #5):

- Hold the device by the handle and find a position that is comfortable for you (#4).
- Press the power switch to turn the device on or off (#5). The light turns on automatically.

**Info:** If a brush fails during operation, please switch off the device and determine the cause.

**TIP:** Keep the brushes free of fibres, hair and other objects that may interfere with proper operation. Always remove such fibres immediately to ensure smooth use.

---

### EMPTYING THE DUST CONTAINER (#6)

Hold the device by the pole with one hand and lift it directly over a dustbin. Now, with your free hand, take your thumb and pull the release button toward the pole (#6).

The door of the dust container opens and the dirt particles will fall into the dustbin. Then place the device on a flat and smooth surface to close the dust container again. It is closed as soon as it hits the floor.

---

### CARE & CLEANING

Clean the device - including the dust container - with a dry cloth, and remove any hair and fibres from the bristles. This is most effective if the dust container is removed from the base in order to provide optimal access to the bristles. Do not clean the device with abrasive cleaners, and never immerse it in water.

## TECHNICAL DATA:

Input: 5V= 0.5A

Battery: Li ion 3.7V= 1500mAh 5.55Wh

Charger:

Input: 100-240V~50/60Hz 0.25A

Output: 5.0V= 0.5A 2.5W

FR

## CONSIGNES DE SÉCURITÉ IMPORTANTES VEUILLEZ LIRE LA PRÉSENTE NOTICE D'UTILISATION AVANT LA PREMIÈRE UTILISATION ET LA CONSERVER POUR CONSULTATION ULTÉRIEURE.

### Il est nécessaire de toujours prendre des mesures de sécurité fondamentales pour l'utilisation de votre Livingston DeeperSweeper AFIN DE RÉDUIRE LE RISQUE D'INCENDIE, DE CHOC ÉLECTRIQUE OU DE BLESSURE :

- Vérifier si l'appareil présente des dommages extérieurs visibles avant de l'utiliser. Ne pas mettre un appareil qui a été endommagé ou qui a chuté en service.
- Ne pas utiliser l'appareil si le câble, la fiche ou le corps sont endommagés.
- Si le câble de charge ou les branchements de l'appareil sont endommagés, les faire remplacer par le fabricant, son service après-vente ou une personne présentant des qualifications équivalentes pour éviter tout danger.
- Ne pas entreposer l'appareil en extérieur. Ne pas charger la batterie en extérieur.
- Ne pas utiliser l'appareil en extérieur, par ex. sur du ciment ou de l'asphalte, car cela pourrait endommager les poils de brosse.
- Utiliser uniquement des accessoires recommandés par le fabricant.
- Il est interdit d'utiliser des accessoires non inclus dans la livraison.

- Cet appareil peut être utilisé par des enfants à partir de 8 ans et par des personnes avec des capacités corporelles, sensorielles ou mentales restreintes ou une expérience et des connaissances limitées dans la mesure où ils sont sous supervision ou que l'utilisation sûre de l'appareil leur a été expliquée et qu'ils ont conscience des dangers potentiels. Ne pas laisser les enfants jouer avec l'appareil. Les travaux de nettoyage et d'entretien ne doivent pas être exécutés par des enfants, hormis si ceux-ci sont sous supervision.
- Ne jamais immerger l'appareil dans de l'eau ni dans d'autres liquides.
- Ne jamais ouvrir l'appareil. Faire exécuter toutes les opérations de réparation et de remplacement par le centre de service ou par un spécialiste qualifié.
- Maintenir les cheveux, les vêtements amples et toutes les parties du corps à distance des éléments mobiles pendant le fonctionnement.
- Utiliser l'appareil uniquement de la manière décrite dans la présente notice d'utilisation. Ne jamais l'utiliser pour une autre finalité. Une mauvaise utilisation de l'appareil recèle un risque de blessure.
- Mettre l'appareil hors service avant de procéder au nettoyage.
- Débrancher le câble de l'appareil s'il n'est pas utilisé ou s'il doit être nettoyé.
- Ne pas utiliser l'appareil pour le nettoyage de surface humides.
- Ne pas utiliser l'appareil lorsque la brosse est bouchée. Maintenir les brosses dénuées de fibres, de cheveux et d'autres objets qui pourraient affecter le fonctionnement irréprochable.
- Veiller à ne pas tendre excessivement le câble de charge et à ne pas le plier.



- Ne pas exposer l'appareil à la lumière directe du soleil ou à de hautes températures. Dans le cas contraire, il existe un risque de surchauffe et de détérioration irréparable.
- L'appareil peut chauffer pendant l'opération de recharge. Pendant la charge, mettre l'appareil à un endroit bien ventilé et ne pas le recouvrir.
- Mettre l'appareil immédiatement hors service et débrancher tous les câbles de l'appareil en cas de bruits, d'odeurs inhabituels ou d'émission de fumée. Faire contrôler l'appareil par un spécialiste qualifié avant toute réutilisation.
- Ne balayer aucun objet inflammable, brûlant ou fumant.
- Toujours mettre l'appareil hors service, y compris lorsque la batterie est totalement déchargée ; dans le cas contraire, la batterie pourrait être endommagée.
- Ne jamais utiliser de solvants ni de produits de nettoyage caustiques ou abrasifs pour le nettoyage de l'appareil.
- Le produit est équipé d'une batterie lithium-ions / est fourni avec une batterie de ce type. Ne jamais exposer la batterie à des flammes ou à des températures élevées. Il existe un risque d'explosion !
- Il est impossible de remplacer la batterie dans cet appareil.
- N'utilisez que le bloc d'alimentation fourni.

## INSTRUCTIONS D'UTILISATION

Le Livingston DeeperSweeper fonctionne de manière optimale sur des surfaces lisses telles que le bois, la céramique, le carrelage et le marbre. L'appareil fonctionne également sur des tapis à poils courts, mais avec des performances moindres.

Il n'est pas approprié pour une utilisation sur des tapis à poils longs, car les fibres du tapis peuvent gêner la brosse. Si cela devait être le cas, le moteur de l'appareil est désactivé aux fins de protection. Veuillez redémarrer l'appareil après env. 60 secondes.

**NE PAS UTILISER L'APPAREIL** pour aspirer des liquides, sur des surfaces humides, sur le ciment ou d'autres surfaces rugueuses, pour collecter des cordons ou des fibres de tissu ni pour nettoyer les franges de tapis ou les tapis à franges.

## MONTAGE (#3)

Connectez les éléments de la barre comme présenté au #3. Veiller que la poignée soit orientée dans la bonne direction (vers l'arrière).

## AVANT LA PREMIÈRE UTILISATION

- Déballez l'appareil avec précaution et ôtez tous les emballages.
- S'assurer que toutes les pièces sont présentes avant de mettre les emballages au rebut (consulter également #1).
- **IMPORTANT** : la batterie n'est pas chargée à la livraison et doit être totalement chargée avant d'utiliser l'appareil - la durée de charge est d'environ 4 heures.
- Reliez la fiche USB-C de l'adaptateur à la prise USB-C de l'appareil (#2) et branchez l'adaptateur sur une prise de courant appropriée.
- L'affichage de charge de la batterie est allumé en rouge et la procédure de charge commence. **AVERTISSEMENT** : pour recharger la lampe, toujours utiliser le câble de charge USB fourni.
- Le voyant de charge de la batterie devient vert dès que celle-ci est complètement chargée.
- Débrancher le câble de charge USB de l'alimentation électrique après la charge.

## UTILISATION (#4 + #5):

- Saisir l'appareil par la poignée et prendre une posture agréable (#4).
- Actionner l'interrupteur Power pour mettre l'appareil en ou hors service (#5). La lampe s'allume automatiquement en même temps.

**Info**: si une brosse devait être défaillante pendant le fonctionnement, mettre l'appareil hors service et en déterminer la cause.

**CONSEIL** : maintenir les brosses dénuées de fibres, de cheveux et d'autres objets qui pourraient affecter le fonctionnement irréprochable. Retirer les immédiatement afin d'assurer une utilisation sans problèmes.

## VIDER LE BAC À POUSSIÈRES

Maintenir l'appareil avec une main sur la barre et le soulever au-dessus d'une poubelle. Avec le pouce de la main libre, tirer le bouton de déverrouillage en direction de la barre (#6).

La trappe du bac à poussières s'ouvre et les saletés tombent dans la poubelle. Poser ensuite l'appareil sur une surface plane et lisse afin de refermer le bac à poussières. Il se referme dès qu'il touche le sol.

## SOIN & ENTRETIEN

Nettoyer l'appareil, bac à poussières inclus, avec un chiffon sec et retirer les poils et les fibres des brosses. Cette opération est plus aisée lorsque l'on retire le bac à poussière de la base pour obtenir un accès optimal aux brosses. Ne pas nettoyer l'appareil avec un produit abrasif et en aucun cas l'immerger dans de l'eau.

## CARACTÉRISTIQUES TECHNIQUES :

Entrée : 5V= 0.5A

Batterie : Li-Ion 3.7V= 1500mAh 5.55Wh

Chargeur :

Entrée : 100-240V~50/60Hz 0.25A

Sortie : 5.0V= 0.5A 2.5W

IT

## IMPORTANTI AVVERTENZE DI SICUREZZA

### SI PREGA DI LEGGERE TUTTE LE ISTRUZIONI PER L'USO PRIMA DI UTILIZZARE QUESTO APPARECCHIO E DI CONSERVARLE PER RIFERIMENTI FUTURI.

**Quando si utilizza Livingston DeeperSweeper, è necessario adottare sempre le precauzioni di sicurezza di base per evitare il rischio di incendi, scosse elettriche o lesioni:**

- Prima dell'uso, verificare che l'apparecchio non presenti danni esterni visibili. Non utilizzare un apparecchio danneggiato o che è caduto.
- Non utilizzare l'apparecchio se il cavo, la spina o la custodia sono danneggiati.
- Se il cavo di ricarica o i collegamenti dell'apparecchio sono danneggiati, farli sostituire dal produttore, dalla sua assistenza clienti o da una persona altrettanto qualificata per evitare pericoli.

- Non immagazzinare l'apparecchio all'aperto. Non caricare la batteria all'aperto.
- Non utilizzare l'apparecchio all'aperto, ad esempio su cemento o asfalto, per non danneggiare le setole.
- Utilizzare solo gli accessori raccomandati dal produttore.
- Non utilizzare accessori che non fanno parte della fornitura.
- Questo apparecchio può essere utilizzato da bambini a partire dagli 8 anni di età e da persone con ridotte capacità fisiche, sensoriali o mentali o con mancanza di esperienza e conoscenza, a condizione che abbiano ricevuto supervisione o istruzioni sull'uso dell'apparecchio in modo sicuro e che comprendano i pericoli connessi. Non permettere ai bambini di giocare con l'apparecchio. I lavori di pulizia e manutenzione non devono essere eseguiti dai bambini se non sotto la loro supervisione.
- Non immergere mai l'apparecchio in acqua o altri liquidi.
- Non aprire mai l'apparecchio. Far eseguire tutte le riparazioni e le sostituzioni dal Centro di assistenza o da uno specialista qualificato.
- Durante il funzionamento, tenere i capelli, gli indumenti larghi e tutte le altre parti del corpo lontano dalle parti in movimento dell'apparecchio.
- Utilizzare questo apparecchio solo come descritto in queste istruzioni per l'uso. Non utilizzarlo mai per altri scopi. L'uso improprio dell'apparecchio comporta il rischio di lesioni.
- Spegnerne l'apparecchio prima di pulirlo.
- Scollegare il cavo dell'unità se non viene utilizzata o se deve essere pulita.
- Non utilizzare l'apparecchio per pulire superfici bagnate.

- Non utilizzare l'apparecchio se la spazzola è intasata. Mantenere le spazzole libere da fibre, peli e altri oggetti che potrebbero comprometterne il corretto funzionamento.
- Assicurarsi che il cavo di ricarica non sia troppo teso o attorcigliato.
- Non esporre l'apparecchio alla luce diretta del sole o al calore. In caso contrario, potrebbe surriscaldarsi e danneggiarsi irrimediabilmente.
- Durante la procedura di carica, l'apparecchio potrebbe scaldarsi. Durante la procedura di carica, collocare l'apparecchio in un luogo ben ventilato e non coprirlo.
- Spegnerne immediatamente l'apparecchio e scollegare tutti i cavi collegati se si sentono rumori insoliti, si avvertono odori di fumi o si nota del fumo. Far controllare l'apparecchio da un professionista qualificato prima di rimetterlo in funzione.
- Non aspirare oggetti infiammabili, che bruciano o che fumano.
- Spegnerne sempre l'apparecchio, anche se la batteria è completamente scarica; in caso contrario, la batteria potrebbe danneggiarsi.
- Per la pulizia dell'apparecchio non utilizzare solventi, agenti abrasivi o detergenti aggressivi.
- Il prodotto è dotato/fornito di una batteria agli ioni di litio. Non gettare la batteria nel fuoco e non esporla a temperature elevate. C'è il rischio di esplosione!
- La batteria di questo apparecchio non può essere sostituita.
- Utilizzare esclusivamente l'alimentatore in dotazione.

#### AVVERTENZE D'USO

Livington DeeperSweeper funziona al meglio su superfici lisce come legno, ceramica, piastrelle

e marmo. Questo apparecchio funziona anche su tappeti a pelo corto, ma con una potenza ridotta.

Non è ideale per l'uso su tappeti a pelo lungo, poiché le fibre del tappeto potrebbero interferire con la spazzola. In questo caso, il motore dell'apparecchio viene spento per protezione. Riavviare l'apparecchio dopo circa 60 secondi.

**NON UTILIZZARE L'APPARECCHIO** per aspirare liquidi, su superfici umide, su cemento o altre superfici ruvide, per raccogliere spaghi o fibre di tessuto o per pulire frange di tappeti o tappeti sfilacciati.

#### MONTAGGIO (#3)

Collegare le parti dell'asta come illustrato nella figura #3. Assicurarsi che l'impugnatura sia rivolta nella direzione giusta (all'indietro).

#### PRIMA DEL PRIMO USO

- Disimballare l'apparecchio con attenzione e rimuovere l'intero materiale di imballaggio.
- Prima di gettare l'imballaggio, accertarsi che tutte le parti siano incluse (vedere anche il punto #1).
- **IMPORTANTE:** la batteria non è carica al momento della consegna e deve essere caricata completamente prima di utilizzare l'apparecchio; il tempo di ricarica è di circa 4 ore.
- Reliez la fiche USB-C de l'adaptateur à la prise USB-C de l'appareil (#2) et branchez l'adaptateur sur une prise de courant appropriée.
- L'indicatore di carica della batteria si illumina di rosso e la procedura di carica ha inizio. **AVVERTENZA:** per caricare l'apparecchio, utilizzare esclusivamente il cavo di ricarica USB in dotazione.
- La spia della batteria si accende di colore verde non appena la carica è completa.
- Dopo la ricarica, scollegare il cavo di ricarica USB dalla fonte di alimentazione.

#### USO (#4 + #5):

- Prendete in mano l'apparecchio per l'impugnatura e assumete una posizione comoda per voi (#4).
- Premere il pulsante Power per accendere o spegnere l'apparecchio (#5). La luce si accende automaticamente.

**Info:** se una spazzola si guasta durante il funzionamento, spegnere l'apparecchio e individuare la causa.

**CONSIGLIO:** mantenere le spazzole libere da fibre, peli e altri oggetti che potrebbero comprometterne il corretto funzionamento. Rimuoverli sempre immediatamente per garantire un uso regolare.

## SVUOTARE IL CONTENITORE DI RACCOLTA DELLA POLVERE (#6)

Tenere l'apparecchio per l'asta con una mano e sollevarlo sopra una pattumiera. Ora prendete il pollice con la mano libera e tirate il pulsante di sblocco verso l'asta (#6).

Lo sportello del contenitore della polvere si apre e le particelle di sporco cadono nella pattumiera. Posizionare quindi l'apparecchio su una superficie piana e liscia per richiudere il contenitore della polvere. Si chiude non appena tocca il pavimento.

## CURA & PULIZIA

Pulire l'apparecchio, compreso il contenitore della polvere, con un panno asciutto e rimuovere capelli e fibre dalle setole. Il modo migliore per farlo è rimuovere il contenitore della polvere dalla base per accedere in modo ottimale alle setole. Non pulire l'apparecchio con detersivi abrasivi e non immergerla mai in acqua.

## DATI TECNICI:

Input: 5V= 0.5A

Batteria: Li-Ion 3.7V= 1500mAh 5.55Wh

Caricabatterie:

Input: 100-240V~50/60Hz 0.25A

Uscita: 5.0V= 0.5A 2.5W

NL

## BELANGRIJKE VEILIGHEIDSINSTRUCTIES

### LEES DEZE HANDLEIDING VOORDAT U DIT APPARAAT VOOR HET EERST GEBRUIKT EN BEWAAR DEZE HANDLEIDING VOOR TOEKOMSTIG GEBRUIK.

### Bij gebruik van uw Livington DeeperSweeper moeten altijd fundamentele veiligheidsmaatregelen worden getroffen OM HET RISICO OP BRAND, ELEKTRISCHE SCHOKKEN OF LETSEL te voorkomen:

- Controleer het apparaat voor gebruik op zichtbare schade aan de buitenkant. Neem een apparaat dat beschadigd of gevallen is niet in gebruik.

- Het apparaat niet gebruiken als het snoer, de stekker of de behuizing beschadigd is.
- Als het oplaadsnoer of de aansluiting van het apparaat beschadigd zijn, laat deze dan vervangen door de fabrikant, de klantenservice of een dergelijk gekwalificeerd persoon om gevaren te voorkomen.
- Het apparaat niet buiten bewaren. De batterij niet buiten opladen.
- Het apparaat niet buiten gebruiken, bijv. op cement of asfalt, want dit kan de borstels beschadigen.
- Gebruik alleen de toebehoren die door de fabrikant worden aanbevolen.
- Accessoires die niet bij de levering zijn inbegrepen, mogen niet worden gebruikt.
- Dit apparaat kan worden gebruikt door kinderen vanaf 8 jaar en door personen met verminderde fysieke, zintuiglijke of mentale capaciteiten of gebrek aan ervaring en kennis, op voorwaarde dat ze onder toezicht staan of zijn uitgelegd hoe ze het apparaat veilig moeten gebruiken en zich bewust zijn van de mogelijke gevaren. Laat kinderen niet met het apparaat spelen. Reiniging en onderhoud mogen niet door kinderen uitgevoerd worden, tenzij de onder toezicht staan.
- Dompel het apparaat nooit onder in water of een andere vloeistof.
- Het apparaat nooit openmaken. Laat alle reparaties en vervangingswerkzaamheden uitvoeren door de klantenservice of een gekwalificeerde vakman.
- Houd haar, losse kleding en alle andere delen van het lichaam tijdens het gebruik uit de buurt van de bewegende delen van het apparaat.
- Het apparaat alleen gebruiken zoals in de gebruikshandleiding wordt beschreven. Gebruik het nooit voor andere doeleinden. Er bestaat een risico op letsel als het apparaat

- onjuist wordt gebruikt.
- Schakel het apparaat voordat u het reinigt uit.
- Haal de stekker uit het stopcontact als het apparaat niet wordt gebruikt of moet worden schoongemaakt.
- Het apparaat niet gebruiken om natte oppervlakken te reinigen.
- Het apparaat niet gebruiken als de borstel verstopt is. Houd de borstels vrij van vezels, haren en ander materiaal dat de goede werking in de weg kan staan.
- Let erop dat het oplaadsnoer niet te strak gespannen of geknikt is.
- Stel het product niet bloot aan direct zonlicht of hoge temperaturen. Anders kan het oververhit raken en onherstelbaar beschadigen.
- Tijdens het opladen kan het apparaat warm worden. Plaats het apparaat tijdens het opladen in een goed geventileerde ruimte en dek het niet af.
- Schakel het apparaat onmiddellijk uit en koppel alle aangesloten snoeren los van het apparaat als u ongewone geluiden hoort, dampen ruikt of rook opmerkt. Laat het apparaat door een gekwalificeerde vakman controleren voordat u het weer in gebruik neemt.
- Zuig geen brandende, rokende of ontvlambare voorwerpen op.
- Schakel het apparaat altijd uit, ook als de batterij volledig leeg is; anders kan de batterij beschadigen.
- Gebruik voor reiniging van het apparaat nooit oplosmiddelen, of agressieve of schurende reinigingsmiddelen.
- Het product is uitgerust / wordt geleverd met een lithium-ion batterij. Werp de batterij nooit in vuur en stel hem niet bloot aan hoge temperaturen. Er bestaat explosiegevaar!
- De batterij in het apparaat kan niet worden vervangen.

- Gebruik alleen de meegeleverde voedingseenheid.

---

#### GEBRUIKSAANWIJZING

Livington DeeperSweeper werkt het beste op gladde oppervlakken zoals hout, keramiek, tegels en marmer. Het apparaat werkt ook op kortharige tapijten, maar met een lagere prestatie.

Gebruik op langharig tapijt is niet ideaal, omdat de vezels in het tapijt de borstels kunnen belemmeren. Als dit het geval is, wordt de motor van het apparaat ter bescherming uitgeschakeld. U kunt het apparaat na ca. 60 seconden opnieuw starten.

**HET APPARAAT NIET GEBRUIKEN** om vloeistoffen op te nemen, op vochtige oppervlakken, op cement of andere ruwe oppervlakken, om touwtjes of textielvezels te verzamelen, of om tapijtfranjes of gerafelde tapijten te reinigen.

---

#### MONTAGE (#3)

Sluit het deel van de stang aan zoals getoond in #3. Let erop dat de greep in de juiste richting wordt gezet (naar achteren).

---

#### VOOR HET EERSTE GEBRUIK

- Pak het apparaat voorzichtig uit en verwijder al het verpakkingsmateriaal.
- Zorg ervoor dat u alle onderdelen heeft voordat u de verpakking weggooit (zie ook #1).
- **BELANGRIJK:** de batterij is bij aflevering niet opgeladen en moet voor gebruik van het apparaat volledig worden opgeladen. De oplaadtijd bedraagt ongeveer 4 uur.
- Sluit de USB-C stekker van de adapter aan op de USB-C aansluiting van het apparaat (#2) en steek de adapter in een geschikt stopcontact.
- Het batterijlampje brandt rood en het opladen begint. **WAARSCHUWING:** gebruik altijd de meegeleverde USB-oplaadkabel om het apparaat op te laden.
- Het batterijlampje wordt groen als de batterij volledig is opgeladen.
- Trek na het opladen het USB-oplaadsnoer uit de stroombron.

---

#### GEBRUIK (#4 + #5):

- Pak het apparaat met de hand vast bij de greep en neem een voor u aangename positie in (#4).
- Druk op de aan/uit-schakelaar om het apparaat in of uit te schakelen (#5). Het licht gaat automatisch branden.

**Info:** als een borstel tijdens het gebruik uitvalt, schakel dan het apparaat uit en bepaal de oorzaak.

**TIPP:** houd de borstels vrij van vezels, haar en andere voorwerpen die de goede werking in de weg kunnen staan. Verwijder dit altijd onmiddellijk om een soepel gebruik te waarborgen.

### STOFRESERVOIR LEGEN (#6)

Houd het apparaat met een hand aan de stang vast en til het omhoog boven een vuilnisbak. Trek nu met de duim van uw vrije hand de ontgrendelknop naar de stang (#6).

De klep van het stofreservoir opent zich en het vuil valt in de vuilnisbak. Zet het apparaat daarna op een plat en glad oppervlak om het stofreservoir weer te sluiten. Het sluit zodra het de bodem raakt.

### REINIGING EN ONDERHOUD

Reinig het apparaat, waaronder het stofreservoir, met een droge doek en verwijder haar en vezels van de borstelharen. Dat lukt het beste als het stofreservoir uit de basis wordt genomen om zo optimale toegang tot de borstels te hebben. Het apparaat niet reinigen met schuurmiddelen en dompel het onder geen beding in water.

### TECHNISCHE GEGEVENS:

Ingang: 5V= 0.5A

Batterij: Li-Ion 3.7V= 1500mAh 5.55Wh

Lader:

Ingang: 100-240V~50/60Hz 0.25A

Uitgang: 5.0V= 0.5A 2.5W

**HU**

## FONTOS BIZTONSÁGI UTASÍTÁSOK

**KÉRJÜK, HOGY A KÉSZÜLÉK ELSŐ HASZNÁLATA ELŐTT OLVASSA EL EZT A KEZELÉSI ÚTMUTATÓT, ÉS ŐRIZZE IS MEG, HOGY KÉSŐBB IS BELE TUDJON NÉZNI.**

**A Livingston DeeperSweeper használatakor mindig be kell tartani az alapvető biztonsági óvintézkedéseket A TŰZ, AZ ÁRAMÜTÉS VAGY A SÉRÜLÉS VESZÉLYÉNEK CSÖKKENTÉSE ÉRDEKÉBEN:**

- Használat előtt ellenőrizze a készüléken látható külső sérüléseket. Ne használjon olyan eszközt, amely sérült vagy leesett.
- Ne használja a készüléket, ha a kábel, a csatlakozó vagy a ház sérült.
- Ha a töltőkábel vagy a készülék csatlakozásai megsérülnek, a veszély elkerülése érdekében cseréltesse ki azokat a gyártóval, annak ügyfélszolgálatával vagy egy hasonló képzettséggel rendelkező személlyel.
- Ne tárolja a készüléket a szabadban. Az akkumulátort ne a szabadban töltsse fel.
- Ne használja a készüléket a szabadban, pl. cementen vagy aszfalton, mert ez károsíthatja a sörtéket.
- Csak a gyártó által ajánlott tartozékokat használjon.
- A kiszállított csomag részét nem képező tartozékokat tilos használni.
- A készüléket 8 évesnél idősebb gyermekek, valamint korlátozott fizikai, érzékszervi vagy mentális képességekkel rendelkező, illetve a szükséges ismeretekkel és tapasztalattal nem rendelkező személyek is használhatják, ha felügyelet alatt állnak, vagy a készülék megfelelő használatáról tájékoztatást kaptak, és megértették az ezzel kapcsolatos veszélyeket. Ne engedje meg gyermekek számára, hogy a készülékkel játszanak. Gyermekek nem végezhetnek tisztítást és felhasználói karbantartást a készüléken, kivéve, ha felügyelik őket.
- Soha ne merítse a készüléket vízbe vagy más folyadékba.
- Soha ne nyissa fel a készüléket. Minden javítást és cserét a szervizközponttal vagy képzett szakemberrel végeztessen el.
- Működés közben tartsa távol haját, laza ruházatát és minden más testrészét a készülék mozgó részeitől.

- Csak a jelen kezelési útmutatóban leírtak szerint használja a készüléket. Soha ne használja egyéb célra. Ha a készüléket nem megfelelően használják, sérülés veszélye áll fenn.
- Tisztítás előtt kapcsolja ki a készüléket.
- Húzza ki a készülék kábelét, ha nem használja, vagy ha tisztításra szorul.
- Ne használja a készüléket nedves felületek tisztítására.
- Ne használja a készüléket, ha a kefe eltömődött. Tartsa távol a keféket textilszálaktól, hajtól és egyéb olyan tárgytól, amelyek ronthatják a kifogástalan működést.
- Ügyeljen arra, hogy a töltőkábel ne legyen túlságosan megfeszítve vagy megtörve.
- Ne tegye ki a készüléket közvetlen napfénynek vagy magas hőmérsékletnek. Ellenkező esetben túlmelegedhet, és helyrehozhatatlanul megsérülhet.
- A töltési folyamat idején a készülék felmelegedhet. Töltés közben helyezze a készüléket jól szellőző helyre, és ne takarja le.
- Ha szokatlan zajokat, gőzszagot vagy füstöt észlel, azonnal kapcsolja ki a készüléket, és húzza ki az összes csatlakoztatott kábelt a készülékből. Az újbóli használat előtt ellenőriztesse a készüléket egy képzett szakemberrel.
- Ne seperjen fel égő, füstölő vagy gyúlékony tárgyakat.
- Mindig kapcsolja ki a készüléket, még akkor is, ha az akkumulátor teljesen lemerült; ellenkező esetben az akkumulátor megsérülhet.
- A készülék tisztításához soha ne használjon oldószert, súrolószert vagy maró hatású tisztítószert.
- A termék lítiumionos akkumulátorral van felszerelve / ilyen akkumulátorral kerül kiszállításra. Az akkumulátort ne dobja tűzbe, és ne tegye ki magas hőmérsékletnek.

Robbanásveszélyes lehet!

- A készülék akkumulátora nem cserélhető.
- Csak a mellékelt tápegységet használja.

#### **A HASZNÁLATRA VONATKOZÓ MEGJEGYZÉSEK**

A Livingston DeeperSweeper sima felületeken (például fa, kerámia, csempe és márvány) működik a legjobban. A készülék rövid szőrű szőnyegeken is működik, de csökkentett teljesítménnyel.

Nem ideális hosszú szőrű szőnyegeken való használatra, mivel a szőnyegszálak akadályozhatják a kefe mozgását. Ha ez a helyzet, a készülék motorja leáll a védelem érdekében. Kérjük, körülbelül 60 másodperc múlva indítsa újra a készüléket.

**NE HASZNÁLJA A KÉSZÜLÉKET** folyadékok felszívására, nedves felületeken, cement vagy más durva felületeken, zsinór- vagy szövetszálak felszívására, vagy szőnyegrojtok, vagy kopott szőnyegek tisztítására.

#### **ÖSSZESZERELÉS (#3)**

A nyél részzeit a #3. ábrán látható módon kapcsolja össze egymással. Ügyeljen rá, hogy a fogantyú a megfelelő irányba nézzen (hátrafelé).

#### **ELSŐ HASZNÁLAT ELŐTT**

- Óvatosan pakolja ki a készüléket, és távolítsa el minden csomagolóanyagot.
- Mielőtt kidobná a csomagolást, győződjön meg róla, hogy minden alkatrész megvan-e (lásd még: #1).
- FONTOS: Az akkumulátor kiszállításkor nincs feltöltve, és a készülék használata előtt teljesen fel kell tölteni - a töltési idő körülbelül 4 óra.
- Csatlakoztassa az USB-C csatlakozóját a készülék USB-C adapteréhez (#2), és csatlakoztassa egy megfelelő aljzatba.
- Az akkumulátor töltésjelzője pirosan világít, és megkezdődik a töltési folyamat. FIGYELMEZTETÉS: A készülék töltéséhez csak a csomagban található USB-töltőkábelt használja.
- Amint az akkumulátor teljesen fel van töltve, az akkumulátor töltésjelzője zölden világít.
- Feltöltés után húzza ki az USB-töltőkábelt az áramforrásból.

#### **ALKALMAZÁS (#4 + #5):**

- Fogja meg a készüléket a fogantyúnál, és vegyen fel az Ön számára kényelmes pozíciót (#4).
- A készülék bekapcsolásához / ill. kikapcsolásához nyomja meg a Power-kapcsolót (#5). A fény automatikusan bekapcsol.

**Információ:** Ha egy kefe működés közben meghibásodik, kapcsolja ki a készüléket, és állapítsa meg a hiba okát.

**TIPP:** Tartsa távol a keféket textilszálaktól, hajtól és egyéb olyan tárgyaktól, amelyek ronthatják a rendeltetésszerű működést. A zavartalan használat érdekében mindig azonnal távolítsa el őket.

### A PORGYŰJTŐ TARTÁLY KIÜRÍTÉSE (#6)

Fogja meg a készüléket az egyik kezével a nyélnél, és emelje fel egy szemetes edény fölé. Most szabad kezével fogja meg és húzza a kioldógombot a rúd felé (#6).

A porgyűjtő tartály ajtaja kinyílik, és a szennyeződés részecskéi a szemetesbe hullanak. Ezután helyezze a készüléket sima és lapos felületre a porgyűjtő tartály ismételt bezárásához. Ez magától bezáródik, amint a talajjal érintkezik.

### TISZTÍTÁS ÉS ÁPOLÁS

A készüléket, beleértve a porgyűjtő tartályt is, száraz ruhával tisztítsa meg, és távolítsa el a haj- és szövetszálakat a sörtékről. Ez akkor működik a legjobban, ha a porgyűjtő tartályt eltávolítja az alapkészülekről, hogy optimálisan hozzáférjen a sörtékhez. Ne tisztítsa a készüléket súrolószerekkel, és soha ne merítse vízbe.

### MŰSZAKI ADATOK:

Bemenet: 5V= 0.5A

Akkumulátor: lítiumionos 3.7V= 1500mAh 5.55Wh

Töltő: Bemenet: 100~240V~50/60Hz 0.25A

Kimenet: 5.0V= 0.5A 2.5W

CZ

## DŰLEŽITÉ BEZPEČNOSTNÍ POKYNY

**PŘED PRVNÍM POUŽITÍM TOHOTO PŘÍSTROJE SI PROSÍM PŘEČTĚTE TENTO NÁVOD K OBSLUZE A USCHOVEJTE SI HO K POZDĚJŠÍMU NAHLÉDNUTÍ.**

**Při používání vašeho produktu Livingston DeeperSweeper vždy musí být provedena základní bezpečnostní opatření, ABY SE ZAMEZILO RIZIKU VZNIKU POŽÁRU, ZÁSAHU EL. PROUDEM NEBO ZRANĚNÍ:**

- Před použitím přístroj zkontrolujte, zda nevykazuje viditelná poškození. Přístroj, který byl poškozen nebo spadl, neuvádějte do provozu.
- Přístroj nepoužívejte, pokud je poškozený kabel, zástrčka nebo vnější kryt.
- Pokud jsou nabíjecí kabel nebo přípojky přístroje poškozené, nechte je vyměnit výrobcem, jeho zákaznickým servisem nebo podobně kvalifikovanou osobou, aby se zamezilo vzniku nebezpečí.
- Přístroj neukládejte ve venkovním prostředí. Nenabíjejte baterii ve venkovním prostředí.
- Nepoužívejte přístroj ve venkovním prostředí, např. na betonu nebo asfaltu, protože by to mohlo způsobit poškození štetin.
- Používejte pouze výrobcem doporučené příslušenství.
- Nesmí být používány díly příslušenství, které nejsou obsažené v balení.
- Tento přístroj může být používán dětmi od 8 let a osobami s omezenými fyzickými, smyslovými nebo duševními schopnostmi nebo nedostatečnými zkušenostmi a znalostmi, pokud jsou pod dozorem nebo pokud jim bylo vysvětleno bezpečné používání přístroje a jsou si vědomy možných nebezpečí. Nedovolte dětem si s přístrojem hrát. Čištění a údržbu nesmějí provádět děti, ledaže by byly pod dohledem.
- Přístroj nikdy neponořujte do vody ani jiné tekutiny.
- Přístroj nikdy neotvírejte. Veškeré opravy a výměny nechte provádět servisní středisko nebo kvalifikovaného odborníka.
- Během provozu se nepřibližujte k pohyblivým dílům přístroje rozpuštěnými vlasy, volným oděvem a žádnými dalšími částmi těla.
- Používejte přístroj pouze způsobem



popsaným v tomto návodu k obsluze. Nikdy ho nepoužívejte k jiným účelům. V případě chybného používání přístroje hrozí nebezpečí zranění.

- Přístroj před čištěním vypněte.
- Pokud jednotku nepoužíváte nebo ji potřebujete vyčistit, odpojte její kabel.
- Nepoužívejte přístroj k čištění mokrých povrchů.
- Přístroj nepoužívejte, pokud je kartáč ucpaný. Udržujte kartáče čisté bez vláken, vlasů nebo jiných předmětů, které by mohli negativně ovlivnit bezvadnou funkci.
- Dbejte na to, aby nebyl nabíjecí kabel příliš napnutý nebo zalomený.
- Přístroj nikdy nevystavujte přímému slunečnímu záření nebo vysokým teplotám. Jinak se může přehřát a nevratně poškodit.
- Během procesu nabíjení se může přístroj zahřívat. Přístroj během nabíjení postavte na dobře větrané místo a nezakrývejte ho.
- Pokud z přístroje uslyšíte nezvyklé zvuky, ucítíte výpary nebo zpozorujete kouř, přístroj ihned vypněte a odpojte z něj všechny připojené kabely. Nechte přístroj před opětovným použitím zkontrolovat kvalifikovaným odborníkem.
- Nezametejte hořlavé, kouřící nebo zápalné předměty.
- Přístroj vždy vypínejte, i když je baterie úplně vybitá, protože jinak by mohlo dojít k poškození baterie.
- Nepoužívejte k čištění přístroje rozpouštědla, drhací nebo agresivní čisticí prostředky.
- Produkt je vybaven lithium-iontovou baterií / baterie je obsažena v balení. Baterii nevyhazujte do ohně a nevystavujte ji vysokým teplotám. Hrozí nebezpečí výbuchu!
- Baterii v tomto přístroji nelze vyměnit.
- Používejte pouze dodanou napájecí jednotku.

## UŽIVATELSKÉ POKYNY

Livington DeeperSweeper funguje nejlépe na hladkých površích jako dřevo, keramika, dlaždice a mramor. Přístroj funguje i na kobercích s krátkým vlasem, ovšem se sníženým výkonem.

Přístroj není ideální pro použití na kobercích s dlouhým vlasem, protože se vlákna koberce mohou zachytávat na kartáč. Pokud by tomu tak bylo, vypne se k ochraně přístroje motor. Spusťte prosím přístroj po asi 60 sekundách znovu.

**PŘÍSTROJ NEPOUŽÍVEJTE** k nasávání kapalin, na vlhkých površích, na betonu nebo jiných drsných površích, ke sběru provázků nebo vláken nebo k čištění kobercových trásní, resp. roztržených koberců.

## MONTÁŽ (#3)

Spojte díly tyče způsobem zobrazeným na obr. #3. Dbejte na to, aby rukojeť směřovala správným směrem (dozadu).

## PŘED PRVNÍM POUŽITÍM

- Opatrně vybalte přístroj a odstraňte veškerý obalový materiál.
- Než obaly vyhodíte, ujistěte se, že jsou v balení obsaženy všechny díly (viz také obr. #1).
- **DŮLEŽITÉ:** Baterie není při dodání nabitá a musí být před použitím přístroje úplně nabitá - doba nabíjení činí asi 4 hodiny.
- Připojte zástrčku USB-C adaptéru ke konektoru USB-C na zařízení (č. 2) a zapojte adaptér do vhodné zásuvky.
- Ukazatel nabití baterie se rozsvítí červenou barvou a začne nabíjení. **VÝSTRAHA:** K nabíjení přístroje používejte pouze dodaný USB nabíjecí kabel.
- Ukazatel nabití baterie svítí zeleně, jakmile je baterie úplně nabitá.
- Po nabití odpojte USB nabíjecí kabel od zdroje el. proudu.

## POUŽITÍ (#4 + #5):

- Uchopte přístroj rukou za rukojeť a zaujměte pohodlnou polohu (#4).
- Pro zapnutí/resp. vypnutí přístroje stiskněte tlačítko Power (#5). Světlo se při setmění automaticky rozsvítí.

**Informace:** Pokud by za provozu došlo k výpadku některého kartáče, přístroj prosím vypněte a zjistěte příčinu.

**TIP:** Udržujte kartáče čisté bez vláken, vlasů nebo jiných předmětů, které by mohli negativně ovlivnit správnou funkci. Ty vždy ihned odstraňte, aby bylo zaručeno bezproblémové používání.

## VYPRÁZDNĚNÍ NÁDOBY K ZACHYCOVÁNÍ PRACHU (#6)

Držte přístroj jednou rukou za tyč a zvedněte ho nad odpadní nádobu. Uchopte nyní volnou rukou svůj palec a táhněte odjišťovací knoflík směrem k tyči (#6).

Otevřou se dvířka nádoby na prach a částice nečistot vypadnou do nádoby na odpad. Poté přístroj k opětovnému zavření nádoby na prach postavte na rovnou a hladkou plochu. Nádobka se zavře, jakmile se dotkne země.

## PÉČE & ČIŠTĚNÍ

Vyčistěte přístroj vč. nádoby na prach suchou utěrkou a odstraňte ze štětín vlasy a vlákna. To provedete nejlépe vyjmutím nádoby na prach ze základny, aby byl umožněn optimální přístup ke štětínám. Přístroj nikdy nečistěte drhacími prostředky a v žádném případě ho nepotápějte do vody.

## TECHNICKÉ ÚDAJE:

Input: 5V= 0.5A

Baterie: Li-Ion 3.7V= 1500mAh 5.55Wh

Nabíječka:

Input: 0,25 A; 100-240 V~50/60 Hz

Výstup: 5.0V= 0.5A 2.5W

**Záruka:** Na tento výrobek se vztahuje neomezená dvouletá záruka na všechny vady z výroby a na vady materiálu. Tato záruka nijak neovlivňuje vaše zákonná práva.

SK

## DŮLEŽITÉ BEZPEČNOSTNÉ POKYNY

**PRED PRVÝM POUŽITÍM SI POZORNE PREČÍTAJTE TENTO NÁVOD NA POUŽITIE A NEZABUDNITE SI HO ODLOŽIŤ AJ NA NESKORŠIE POUŽITIE.**

**Aby ste ZNÍŽILI RIZIKO POŽIARU, ÚRAZU ELEKTRICKÝM PRÚDOM ALEBO ZRANENIA OSÔB pri používaní svojho Livingston DeeperSweeper vždy dodržiavajte základné bezpečnostné pokyny:**

- Pred použitím vždy skontrolujte, či prístroj nemá žiadne vonkajšie poškodenie. Nikdy

nepoužívajte prístroj, ktorý spadol alebo je poškodený.

- Prístroj nepoužívajte ani v prípade, že je poškodený kábel, zástrčka alebo jeho vonkajší kryt.
- Aby ste predišli akýmkoľvek rizikám, v prípade, že došlo k poškodeniu nabíjacieho kábla alebo prípojok prístroja, nechajte ich u výrobcu, v jeho zákazníckom servise alebo u podobne kvalifikovanej osoby vymeniť.
- Prístroj neskladujte vo vonkajších priestoroch. Nabíjanie batérie nevykonávajte vo vonkajších priestoroch.
- Prístroj nepoužívajte vo vonkajších priestoroch, napr. na cemente alebo asfalte, mohlo by sa tým poškodiť kefy.
- Používajte iba príslušenstvo odporúčané výrobcom.
- Nepoužívajte príslušenstvo, ktoré nebolo súčasťou balenia.
- Tento prístroj je deťom vo veku od 8 rokov a osobám s obmedzenými fyzickými, zmyslovými alebo duševnými schopnosťami, príp. s nedostatkom skúseností a znalostí, povolené používať iba ak sú pod dozorom alebo boli predtým poučené o jeho bezpečnom používaní a sú si vedomé možných nebezpečenstiev. Nedovoľte deťom, aby sa s prístrojom hrali. Čistenie a údržbu môžu deti vykonávať iba pod dohľadom.
- Nikdy prístroj neponárajte do vody alebo inej tekutiny.
- Prístroj nikdy nerozoberajte. Všetky opravy a výmeny častí nechajte vykonať v servisnom stredisku alebo u kvalifikovaného odborníka.
- Počas prevádzky dbajte na to, aby vaše vlasy, voľné časti odevu a všetky ostatné časti vášho tela neboli v dosahu pohyblivých častí prístroja.
- Prístroj používajte iba spôsobom uvedeným v

tomto návode na obsluhu. Nikdy ho nepoužívajte na žiadne iné účely. Nesprávne používanie prístroja môže viesť k poraneniám.

- Pred čistením prístroj vypnite.
- Odpojte kábel jednotky, ak sa nepoužíva alebo ak ju treba vyčistiť.
- Prístroj nepoužívajte na čistenie vlhkých povrchov.
- Ak je kefa upchatá, prístroj nepoužívajte. Dbajte na to, aby na kefách neboli zachytené vlákna, vlasy a iné predmety, ktoré by mohli znemožniť ich správne fungovanie.
- Dbajte na to, aby nabíjací kábel nebol príliš natiahnutý alebo zalomený.
- Prístroj nevystavujte priamemu slnečnému svetlu alebo vysokým teplotám. Mohlo by dôjsť k jeho prehriatiu alebo trvalému poškodeniu.
- Telo prístroja sa môže zahriať aj počas nabíjania. Pri nabíjaní preto prístroj umiestnite na dobre vetrané miesto a ničím ho nezakrývajte.
- Ak začujete nezvyčajné zvuky, zacítite výpary alebo spozorujete dym, okamžite prístroj vypnite a odpojte od neho všetky pripojené káble. Pred opätovným použitím nechajte prístroj skontrolovať kvalifikovaným odborníkom.
- Prístroj nepoužívajte na zemetanie horiacich, dymiacich alebo horľavých predmetov.
- Aby nedošlo k poškodeniu batérie, prístroj vždy keď ho nepoužívate vypnite, a to aj v prípade, ak je jeho batéria úplne vybitá.
- Na čistenie prístroja nepoužívajte rozpúšťadlá alebo agresívne či abrazívne čistiace prostriedky.
- Prístroj je vybavený/dodávaný s lítium-iónovou batériou. Batériu nehádzte do ohňa a nevystavujte ju vysokým teplotám. Hrozí nebezpečenstvo výbuchu!
- Batéria tohto prístroja sa nedá vymeniť.
- Používajte iba dodanú napájaciu jednotku.

## POKYNY NA POUŽÍVANIE

Livington DeeperSweeper je ideálny na čistenie hladkých povrchov, ako je drevo, keramika, dlaždice a mramor. Je možné použiť ho aj na čistenie kobercov s krátkym vlasom, avšak so zníženým výkonom.

Nehodí sa na čistenie kobercov s dlhým vlasom, ktorých vlákna môžu zablokovať kefy prístroja. Ak by sa tak náhodou stalo, motor prístroja sa z ochranných dôvodov automaticky vypne. Po približne 60 sekundách môžete prístroj znovu reštartovať.

**PRÍSTROJ NEPOUŽÍVAJTE** na vysávanie tekutín, mokrých povrchov, cementových alebo iných drsných povrchov, vlákien šnúr alebo tkanín, alebo na čistenie strapcov, príp. rozstrapkaných častí kobercov.

## ZOSTAVENIE (Č. 3)

Spojte časti tyče tak, ako je znázornené na obrázku č. 3. Dbajte na to, aby rukoväť smerovala tým správnym smerom (t.j. dozadu).

## PRED PRVÝM POUŽITÍM

- Prístroj opatrne vybalte a odstráňte všetok baliaci materiál.
- Pred likvidáciou baliaceho materiálu sa uistite, že sa v balení nachádzajú všetky diely (pozri aj č. 1).
- **DÔLEŽITÉ:** Batéria je dodávaná v nenabitom stave a pred použitím prístroja je potrebné ju úplne nabiť. Doba nabíjania je približne 4 hodiny.
- Pripojte zástrčku USB-C adaptéra k zásuvke USB-C na zariadení (č. 2) a zapojte adaptér do vhodnej zásuvky.
- Indikátor nabitia batérie sa rozsvieti na červeno a batéria prístroja sa začne nabíjať. **UPOZORNENIE:** Na nabíjanie prístroja používajte výlučne dodaný USB nabíjací kábel.
- Keď bude batéria prístroja úplne nabitá, indikátor nabitia batérie sa rozsvieti na zeleno.
- Po nabití odpojte USB nabíjací kábel od zdroja napájania.

## POUŽITIE (Č. 4 A Č. 5):

- Prístroj uchopte za rukoväť a zaujmite pohodlnú polohu (č. 4).
- Stlačte hlavný vypínač zapnutie/vypnutie (č. 5) a prístroj zapnite. Na prístroji sa rozsvieti svetlo.

**Poznámka:** Ak sa počas prevádzky prestane jedna z kefiiek otáčať, prístroj vypnite a zistite príčinu.

**TIP:** Dbajte na to, aby sa na kefách nezachytávali vlákna, vlasy a iné predmety, ktoré by mohli narušiť ich správne fungovanie. Vždy ich ihneď odstráňte, aby ste zabezpečili bezproblémovú prevádzku prístroja.

## VYPRÁZDNENIE ZÁSObNÍKA NA PRACH (č. 6)

Prístroj jednou rukou uchopte za tyč a zdvihnite ho nad odpadkový kôš. Palcom voľnej ruky pritiahnite uvoľňovacie tlačidlo smerom k tyči (č. 6).

Dvierka nádoby na prach sa otvoria a nečistoty vypadnú do odpadkového koša. Potom prístroj postavte na rovný hladký povrch, a nádobu na prach opäť zatvorte. Hneď ako prístroj postavíte na zem, dvierka zapadnú na miesto a nádoba sa zatvorí.

## STAROSTLIVOSŤ A ČISTENIE

Prístroj vrátane nádoby na prach očistite suchou handričkou a z kefiiek odstráňte prípadné vlasy a vlákna. Pre optimálny prístup ku kefkám odpojte nádobu na prach zo základne prístroja. Prístroj nečistite abrazívnymi čistiacimi prostriedkami a v žiadnom prípade ho neponárajte do vody.

## TECHNICKÉ ŠPECIFIKÁCIE:

Vstup: 5V= 0.5A

batéria: Li-Ion 3.7V= 1500mAh 5.55Wh

Nabíjačka:

Input: Nabíjačka: vstup: 100-240V~50/60Hz 0.25A

Výstup: 5.0V= 0.5A 2.5W

**Záruka:** Na tento výrobok sa vzťahuje neobmedzená dvojročná záruka na všetky vady výroby a materiálu. Táto záruka nijako neovplyvňuje vaše zákonné právo.

RO

## INDICAŢII DE SIGURANŢĂ IMPORTANTE

**ÎNAINTE DE PRIMA UTILIZARE, CITIŢI CU ATENŢIE TOATE INSTRUCŢIUNILE DE UTILIZARE. PĂSTRAŢI INSTRUCŢIUNILE PENTRU A LE PUTEA CONSULTA ORI DE CÂTE ORI ESTE NEVOIE**

**Pentru a evita RISCUL DE INCENDIU, ELECTROCUTĂRII SAU A VĂTĂMĂRII, când utilizați Livingston DeeperSweeper, trebuie respectate întotdeauna măsurile de siguranță de bază:**

- Înainte de utilizare, verificați dacă aparatul prezintă daune vizibile. Nu puneți în funcțiune un

aparat care a fost deteriorat sau care a căzut.

- Nu folosiți aparatul dacă cablul de alimentare, aparatul sau carcasa sunt defecte sau deteriorate.
- Pentru a evita orice pericol, dacă cablul de încărcare sau conexiunile dispozitivului sunt deteriorate, solicitați înlocuirea acestora de către producător, serviciul său pentru clienți sau o persoană cu calificare similară.
- Nu depozitați aparatul în aer liber. Nu încărcăți acumulatorul în aer liber.
- Nu folosiți dispozitivul în aer liber, de exemplu pe ciment sau asfalt, deoarece acest lucru ar putea deteriora perii.
- Folosiți numai accesorii recomandate de producător.
- Nu este permis să fie utilizate accesorii care nu sunt incluse în pachetul de livrare.
- Acest aparat poate fi utilizat de copii cu vârsta de peste 8 ani, precum și de persoanele cu abilități/capacități fizice, senzoriale, mentale reduse care nu dispun de experiența și cunoștințele necesare, numai dacă sunt supravegheate corespunzător, sau dacă au fost instruite cu privire la utilizarea în siguranță a aparatului, și au înțeles pericolele rezultate la utilizare! Copiii nu au voie să se joace cu aparatul! Curățarea și întreținerea aparatului nu trebuie efectuate de copii decât dacă au peste 8 ani și sunt supravegheați. Țineți aparatul și cablul de alimentare departe de îndemâna copiilor sub 8 ani.
- NICIODATĂ NU scufundați aparatul în apă sau alte lichide.
- NICIODATĂ NU deschideți/demontați aparatul. Pentru reparații sau înlocuiri piese de schimb, apelați la un service de specialitate sau un profesionist calificat.
- În timpul funcționării țineți departe de piesele

mobile ale aparatului părul, îmbrăcămintea largă și toate celelalte părți ale corpului.

- Utilizați aparatul numai cum este descris în acest manual de utilizare. Nu îl utilizați niciodată în alte scopuri. Există pericol de vătămare atunci când aparatul este utilizat incorect.
- Opriți aparatul înainte de a-l curăța.
- Deconectați cablul unității dacă nu este utilizat sau dacă trebuie curățat.
- Nu utilizați aparatul pentru curățarea suprafețelor ude sau umede.
- Nu utilizați aparatul dacă peria este înfundată. Păstrați periile fără fibre, păr și alte obiecte care ar putea afecta funcționarea corectă.
- Asigurați-vă că cablul de încărcare nu este întins, prea strâns sau îndoit.
- Nu expuneți aparatul direct la soare sau la temperaturi ridicate. În caz contrar, se poate supraîncălzi și se poate deteriora iremediabil.
- Pe durata procesului de încărcare aparatul se poate încălzi. În timpul procesului de încărcare amplasați aparatul într-un loc bine aerisit și nu îl acoperiți.
- Dacă auziți zgomote neobișnuite, miroase a fum sau observați fum, opriți imediat aparatul și deconectați toate cablurile de conectate de la dispozitiv. Înainte de a-l utiliza din nou, solicitați verificarea aparatului de către un specialist calificat.
- Nu măturați obiecte care ard, fumegă sau sunt inflamabile.
- Opriți întotdeauna aparatul și atunci când acumulatorul este complet descărcat; în caz contrar acumulatorul ar putea fi deteriorat.
- Pentru curățarea aparatului nu utilizați niciun solvent, agent abraziv sau agenți de curățare agresivi.
- Produsul este dotat/este furnizat cu un acumulator Litiu-Ion. Nu aruncați acumulatorul

în foc și nici nu îl expuneți temperaturilor ridicate. Există pericolul unei explozii!

- Acumulatorul din acest aparat nu poate fi înlocuit.
- Utilizați numai unitatea de alimentare furnizată.

### RECOMANDĂRI DE UTILIZARE

---

Livington DeeperSweeper funcționează cel mai bine pe suprafețe netede, cum ar fi lemn, gresie, ceramică și marmură. Aparatul funcționează și pe covoare cu păr scurt, dar cu performanțe reduse.

Nu este ideal pentru utilizare pe covoare cu păr lung, deoarece fibrele covorului pot împiedica peria. În acest caz, motorul aparatului se va opri pentru protecție. Vă rugăm să reporniți aparatul după aproximativ 60 de secunde.

**NU UTILIZAȚI** aparatul pentru a aspira lichide, pe suprafețe umede, pe ciment sau alte suprafețe aspre, pentru a ridica sfori sau fibre de țesătură sau pentru a curăța franjuri sau covoare uzate.

### MONTARE (#3)

---

Îmbinați părțile (segmentele) cozii (tije) așa cum se arată în #3. Asigurați-vă că mânerul este îndreptat în direcția corectă (în spate).

### ÎNAINTE DE PRIMA UTILIZARE

---

- Despachetați cu atenție aparatul și îndepărtați tot material de ambalare.
- Asigurați-vă că toate piesele sunt incluse înainte de a arunca ambalajul (vedeți și #1).
- **IMPORTANT:** La livrare acumulatorul nu este încărcat și trebuie încărcat complet înainte de utilizarea aparatului - timpul de încărcare este de aproximativ 4 ore.
- Conectați fișa USB-C a adaptorului la mufa USB-C de pe dispozitiv (#2) și conectați adaptorul la o priză adecvată.
- Indicatorul de încărcare a acumulatorului se aprinde și luminează roșu și începe încărcarea. **AVERTISMENT:** Pentru a încărca aparatul, folosiți numai cablul de încărcare USB furnizat.
- Când acumulatorul este complet încărcat, indicatorul de încărcare luminează verde.
- După încărcare, deconectați cablul de încărcare USB de la sursa de alimentare.

### UTILIZARE (#4 + #5):

---

- Țineți aparatul de mâner și găsiți o poziție confortabilă pentru dumneavoastră (#4).

- Apăsăți butonul Power pentru a porni/opri aparatul (#5). Lampa se aprinde automat.

**Informație:** Dacă o perie se defectează în timpul funcționării, vă rugăm să opriți aparatul și să determinați cauza.

**SFAT:** Mențineți peria liberă de fibre, păr și alte obstacole care ar putea afecta funcționarea corespunzătoare. Îndepărtați-le întotdeauna imediat pentru a asigura o folosire fără probleme.

#### **GOLIREA RECIPIENTULUI DE PRAF (#6)**

Țineți aparatul cu o mână de tijă și îl ridicăți deasupra unui coș de gunoi. Cu degetul de la mână liberă, trageți butonul de eliberare spre tijă (#6).

Ușa recipientului pentru praf se deschide și particulele de murdărie cad în coșul de gunoi. Apoi așezați aparatul pe o suprafață plană și netedă pentru a închide din nou recipientul pentru praf. Se închide imediat ce atinge solul.

#### **ÎNGRIJIRE ȘI CURĂȚARE**

Curățați aparatul inclusiv recipientul pentru praf cu o lavetă uscată și îndepărtați părul și fibrele din perie. Acest lucru se efectuează cel mai bine dacă recipientul de praf este îndepărtat de la bază pentru a avea acces optim la perii. Nu curățați aparatul cu agenți abrazivi și în niciun caz nu îl scufundați în apă sau alte lichide.

#### **DATE TEHNICE:**

Tensiune de intrare (INPUT): 5V= 0.5A  
 Acumulator: Litiu-Ion 3.7V= 1500mAh 5.55Wh

Încărcător:

Input: 100-240V~50/60Hz 0.25A  
 Ieșire: 5.0V= 0.5A 2.5W

PL

### **WAŻNE WSKAZÓWKI BEZPIECZEŃSTWA**

### **PRZECZYTAJ NINIEJSZĄ INSTRUKCJĘ OBSŁUGI PRZED PIERWSZYM UŻYCIEM I ZACHOWAJ JĄ NA PRZYSZŁOŚĆ.**

**Podczas korzystania z urządzenia Livington DeeperSweeper należy zawsze przestrzegać podstawowych zasad bezpieczeństwa, aby**

### **uniknąć ryzyka pożaru, porażenia prądem elektrycznym lub obrażeń:**

- Przed użyciem sprawdź urządzenie pod kątem widocznych uszkodzeń zewnętrznych. Nie używaj urządzenia, które zostało uszkodzone lub upuszczone.
- Nie używaj urządzenia, jeśli kabel, wtyk lub obudowa są uszkodzone.
- Jeśli kabel ładowania lub połączenia urządzenia są uszkodzone, zleć ich wymianę producentowi, serwisowi posprzedażnemu lub osobie o podobnych kwalifikacjach, aby uniknąć niebezpieczeństwa.
- Nie przechowuj urządzenia na zewnątrz pomieszczeń. Nie ładuj akumulatora na zewnątrz pomieszczeń.
- Nie używaj urządzenia na zewnątrz, np. na cemencie lub asfalcie, ponieważ może to spowodować uszkodzenie włosa.
- Wraz z urządzeniem stosować tylko akcesoria zalecane przez producenta dla tego urządzenia.
- Nie wolno używać akcesoriów, które nie zostały dostarczone w komplecie.
- To urządzenie może być używane przez dzieci w wieku od 8 lat i starsze oraz osoby o ograniczonych zdolnościach fizycznych, sensorycznych lub umysłowych lub nieposiadające doświadczenia i wiedzy, jeśli są one nadzorowane lub zostały poinstruowane w zakresie korzystania z urządzenia w bezpieczny sposób i rozumieją związane z tym zagrożenia. Dzieciom nie wolno bawić się urządzeniem. Dzieciom nie wolno go czyścić ani konserwować, chyba że będą pod nadzorem osób dorosłych.
- Nigdy nie zanurzaj urządzenia w wodzie ani w innych cieczach.
- Nigdy nie otwieraj tego urządzenia. Wszelkie

- naprawy i wymiany zleć centrum serwisowemu lub wykwalifikowanemu specjalście.
- Trzymaj włosy, luźną odzież i wszystkie inne części ciała z dala od ruchomych części urządzenia podczas jego pracy.
  - Urządzenie może być używane wyłącznie zgodnie z wytycznymi podanymi w niniejszej instrukcji obsługi. Nigdy nie używaj go do innych celów. Jeżeli urządzenie jest używane nieprawidłowo, istnieje ryzyko obrażeń.
  - Przed przystąpieniem do czyszczenia wyłącz urządzenie.
  - Odłącz kabel urządzenia, jeśli nie jest ono używane lub wymaga czyszczenia.
  - Nie używaj urządzenia do czyszczenia mokrych powierzchni.
  - Nie używaj urządzenia, jeśli szczotka jest zatkana. Przechowuj szczotki w miejscu wolnym od włókien, włosów i innych przedmiotów, które mogłyby zakłócić ich prawidłowe działanie.
  - Upewnij się, że kabel ładowania nie jest zbyt mocno naciągnięty lub zagięty.
  - Nie wystawiaj produktu na bezpośrednie działanie promieni słonecznych lub ciepła. W przeciwnym razie może się przegrzać i ulec nieodwracalnemu uszkodzeniu.
  - Podczas ładowania urządzenie może się nagrzewać. Podczas ładowania umieść urządzenie w dobrze wentylowanym miejscu i nie przykrywaj go.
  - Natychmiast wyłącz urządzenie i odłącz od niego wszystkie podłączone kable, jeśli usłyszysz nietypowe dźwięki, poczujesz zapach spalin lub dym. Przed ponownym użyciem zleć sprawdzenie urządzenia wykwalifikowanemu specjalście.
  - Nie zamiataj płonących, dymiących lub łatwopalnych przedmiotów.

- Zawsze wyłączaj urządzenie, nawet jeśli akumulator jest całkowicie rozładowany; w przeciwnym razie akumulator może ulec uszkodzeniu.
- Do czyszczenia urządzenia nie używaj rozpuszczalników, środków do szorowania ani agresywnych środków czyszczących.
- Produkt jest wyposażony / dostarczany z akumulatorem litowo-jonowym. Nie wrzucaj akumulatora do ognia ani nie wystawiaj go na działanie wysokich temperatur. Istnieje ryzyko wybuchu!
- Nie można wymienić akumulatora w tym urządzeniu.
- Należy używać wyłącznie dostarczonego zasilacza.

#### **WSKAZÓWKI DOTYCZĄCE UŻYTKOWANIA**

---

Livington DeeperSweeper działa najlepiej na gładkich powierzchniach, takich jak drewno, ceramika, płytki i marmur. Urządzenie działa również na dywanach z krótkim włosiem, ale z mniejszą wydajnością.

Nie jest idealna do stosowania na dywanach z długim włosiem, ponieważ włókna dywanu mogą zakłócać pracę szczotki. W takim przypadku silnik urządzenia zostanie wyłączony w celu ochrony. Uruchom ponownie urządzenie po około 60 sekundach.

**NIE UŻYWAJ ODKURZACZA** do odsysania płynów, na wilgotnych powierzchniach, na cementcie lub innych szorstkich powierzchniach, do zbierania sznurków lub włókien tkanin lub do czyszczenia frędzli dywanów lub postrzępionych dywanów.

#### **MONTAŻ (#3)**

---

Połącz części drążka, jak pokazano w punkcie #3. Upewnij się, że uchwyt jest skierowany we właściwym kierunku (do tyłu).

#### **PRZED PIERWSZYM UŻYCIEM**

---

- Ostrożnie rozpakuj urządzenie i usuń wszystkie materiały opakowaniowe.
- Przed wyrzuceniem opakowania upewnij się, że zawierało ono wszystkie części (patrz także #1).
- **WAŻNE:** akumulator nie jest ładowany przy dostawie i musi być w pełni naładowany przed użyciem urządzenia - czas ładowania wynosi około 4 godzin.

- Podłącz wtyczkę USB-C adaptera do gniazda USB-C w urządzeniu (#2) i podłącz adapter do odpowiedniego gniazda.
- Wskaźnik ładowania akumulatora zaświeci się na czerwono i rozpocznie się ładowanie. OSTRZEŻENIE: do ładowania zawsze należy używać tylko dostarczonego kabla USB.
- Wskaźnik akumulatora świeci się na zielono, gdy akumulator jest całkowicie naładowany.
- Po zakończeniu ładowania odłącz kabel USB do ładowania od źródła zasilania.

#### **UŻYTKOWANIE (#4 + #5):**

- Weź urządzenie do ręki za uchwyt i przyjmij wygodną dla siebie pozycję (#4).
- Naciśnij przelącznik zasilania, aby włączyć/ wyłączyć urządzenie (#5). Oświetlenie włącza się automatycznie.

**Informacja:** jeśli szczotka ulegnie awarii podczas pracy, wyłącz urządzenie i ustal przyczynę.

**PORADA:** przechowuj szczotki w miejscu wolnym od włókien, włosów i innych przedmiotów, które mogłyby zakłócić ich prawidłowe działanie. Zawsze usuwaj je natychmiast, aby zapewnić płynne użytkowanie.

#### **OPRÓŻNIANIE POJEMNIKA NA KURZ (#6)**

Przytrzymaj urządzenie jedną ręką za drążek i unieś je nad kosz na śmieci. Teraz chwyć kciuk wolną ręką i pociągnij przycisk zwalniający w kierunku drążka (#6).

Drzwiczki pojemnika na kurz otwierają się, a cząsteczki brudu wpadają do wiadra. Następnie umieść urządzenie na płaskiej i gładkiej powierzchni, aby ponownie zamknąć pojemnik na kurz. Zamyka się, gdy tylko dotknie ziemi.

#### **PIELĘGNACJA I CZYSZCZENIE**

Wyczyść urządzenie wraz z pojemnikiem na kurz suchą szmatką i usuń włosy oraz włókna z włosia. Najlepszym sposobem na to jest zdjęcie pojemnika na kurz z podstawy, aby uzyskać optymalny dostęp do włosia. Nie czyść urządzenia ściernymi środkami czyszczącymi i nigdy nie zanurzaj go w wodzie.

#### **DANE TECHNICZNE:**

Wejście: 5V= 0.5A  
akumulator: Li-Ion 3.7V= 1500mAh 5.55Wh

Ładowarka:  
Input: 100~240V~50/60Hz 0.25A  
Wyjście: 5.0V= 0.5A 2.5W







**CE** DE: Dieses Produkt entspricht den Europäischen Richtlinien. EN: This product complies with the European directives. FR: Ce produit satisfait aux normes européennes. IT: Questo prodotto è conforme alle norme europee. NL: Dit product voldoet aan de Europese richtlijnen. HU: Ez a termék megfelel az európai irányelveknek. CZ: Tento výrobek odpovídá evropským normám a směrnicím. SK: Tento výrobok zodpovedá európskym právnym normám. PL: Ten produkt jest zgodny z dyrektywami europejskimi.



**DE:** Dieses Symbol bedeutet, dass Elektro- und Elektronikgeräte bzw. Batterien und Akkumulatoren nicht mit dem normalen Hausmüll entsorgt werden dürfen. Sie sind gesetzlich dazu verpflichtet, diese am Ende seiner Lebensdauer unentgeltlich zu einer öffentlich-rechtlichen Sammelstelle oder Vertreibern im Sinne des Elektrogesetzes eingerichteten Sammelstellen abgeben zum Recycling von elektrischen und elektronischen Geräten bringen und Lampen sowie Batterien und Akkus im entladenen Zustand, welche nicht vom Gerät fest eingeschlossen sind und zerstörungsfrei entnommen werden können, zu trennen und vorsehene Entsorgung zuzuführen. Verwenden Sie, wenn möglich wiederaufladbare Batterien anstelle von Einwegbatterien. Die Wiederverwertung und das Recycling von Altgeräten ist ein wichtiger Beitrag zum Schutz unserer Umwelt. Bei einer unsachgemäßen Entsorgung können giftige Inhaltsstoffe in die Umwelt gelangen, die gesundheitsschädliche Wirkungen auf Menschen, Tiere und Pflanzen haben. Batterien mit erhöhtem Schadstoffgehalt sind zudem mit den folgenden Zeichen gekennzeichnet: Cd=Cadmium, Hg=Quecksilber, Pb=Blei. Verbraucher sind selbst verantwortlich, personenbezogene Daten vom Gerät zu löschen. | **EN:** This symbol means that such electrical equipment or batteries must not be disposed of with normal household waste. You are legally obliged to hand in such items - free of charge - to a public collection point or distributor-created collection point for the recycling of electrical devices and expired bulbs and batteries within the scope of the Electrical and Electronic Equipment Act that are not encapsulated or fixed into the appliance, and can be removed or separated from the appliance non-destructively, for disposal at the end of their service life. Use rechargeable batteries instead of single-use batteries wherever possible. The recovery and recycling of old appliances makes an important contribution to protecting our environment. Improper disposal can result in toxic substances being released into the environment, which can have harmful effects upon people, animals and plants. Batteries with an increased pollutant content are also marked with the following symbols: Cd = cadmium, Hg = mercury, Pb = lead. Consumers are themselves responsible for deleting any personal data from the device. | **FR:** Ce symbole signifie que les appareils électriques et électroniques ainsi que les piles et accumulateurs ne doivent pas être jetés avec les déchets ménagers ordinaires. Vous êtes légalement tenu de les ramener gratuitement, à la fin de leur durée de vie, au distributeur ou à un point de collecte public officiel consacré, selon la loi sur les équipements électriques et électroniques, au recyclage d'appareils électriques et électroniques et de séparer et d'éliminer les lampes, les piles et les accumulateurs à l'état déchargé qui ne sont pas solidement fixés à l'appareil et peuvent être retirés sans être détruits. Utilisez, dans la mesure du possible, des piles rechargeables plutôt que des piles à usage unique. La réutilisation et le recyclage des appareils usagés sont une contribution importante à la protection de l'environnement. En cas d'élimination incorrecte, des composants toxiques peuvent être libérés dans l'environnement et avoir des effets nocifs sur la santé des personnes, des animaux et des plantes. Les piles avec une teneur élevée en substances nocives sont en outre marquées des signes suivants : Cd=cadmium, Hg=mercure, Pb=plomb. Les consommateurs sont eux-mêmes responsables de la suppression des données personnelles de l'appareil. | **IT:** Questo simbolo significa che le apparecchiature elettriche ed elettroniche o le batterie e gli accumulatori non devono essere smaltiti con i normali rifiuti domestici. Si è legalmente obbligato a consegnarli gratuitamente a un punto di raccolta o distributore pubblico alla fine della loro vita. Smaltire presso i punti di raccolta predisposti ai sensi della legge sulle apparecchiature elettriche ed elettroniche portate i dispositivi elettrici ed elettronici per il riciclaggio e separare le lampade, le batterie e gli accumulatori scarichi, che non sono saldamente racchiusi dal dispositivo e possono essere rimossi senza distruggerli, e smaltirli come previsto. Quando possibile, utilizzare batterie ricaricabili anziché batterie monouso. Il recupero e il riciclaggio di vecchi dispositivi è un'importante contributo alla protezione del nostro ambiente. Lo smaltimento improprio può comportare il rilascio nell'ambiente di sostanze tossiche che possono avere effetti nocivi su persone, animali e piante. Le batterie a maglie contenute di inquinanti sono inoltre contrassegnate dai seguenti simboli: Cd=cadmio, Hg=mercurio, Pb=piombo. I consumatori sono responsabili della cancellazione dei dati personali dall'apparecchio. | **NL:** Dit symbool betekent dat elektrische en elektronische apparatuur of batterijen en accu's niet met het normale huisvuil mogen worden weggegooid. U bent wettelijk verplicht om ze aan het einde van hun levensduur kosteloos terug te brengen naar een publiek inzamelpunt of distributeurs inzake de Wet op de elektrische en elektronische apparatuur voor de recycling van elektrische en elektronische apparaten en om lampen en batterijen in plaats van, die niet stevig door het apparaat zijn ingeloten en niet-destructief kunnen worden verwijderd zonder lading te scheiden, en weg te gooien. Gebruik waar mogelijk oplaadbare batterijen in accu's van batterijen voor eenmalig gebruik. Het hergebruik en de recycling van oude apparaten vormen een belangrijke bijdrage aan de bescherming van ons milieu. Door ondeskundige verwijdering kunnen giftige stoffen in het milieu terecht komen, die schadelijke gevolgen kunnen hebben voor mens, dier en plant. Batterijen met een verhoogd gehalte aan schadelijke stoffen zijn ook gemarkeerd met de volgende symbolen: Cd=cadmium, Hg=kwik, Pb=lood. Consumenten zijn zelf verantwoordelijk voor het verwijderen van persoonlijke gegevens van het apparaat. | **HU:** Ez a szimbólum azt jelenti, hogy az elektromos és elektronikai készülékek, ill. az elemeket és akkumulátorokat tilos a szokványos háztartási szeméttel együtt kidobni. Önnek törvényben előírt kötelessége, hogy a készüléket élettartamának végén térítésmentesen leadja egy, az elektromos készülékekre vonatkozó törvény értelmében létrehozott nyilvános-törvényes gyűjtőhelyen vagy falgalmazónál, ahol elektromos és elektronikai készülékek újrahasznosítását foglalkoznak, és ahol lámpák, valamint töltetlen állapotú, a készülékektől roncslásmentesen eltávolítható elemek és akkumulátorok kivételét, eltávolítását és tervezett hulladékezelését végzik. Amennyiben lehetőség van rá, ne eldobja, hanem újratölthető elemeket használjon. A régi készülékek ismételt értékesítése és újrahasznosítása jelentősen hozzájárul környezetünk védelméhez. Szakszerűtlen hulladékezelés esetén olyan mérgező anyagok kerülhetnek a környezetbe, amelyek az emberek, állatok és növények egészségére káros hatást fejtenek ki. A magasabb károsanyag-tartalmú elemek a következő jelzésekkel vannak ellátva: Cd=kadmium, Hg=higany, Pb=ólom. A felhasználók maguk felelnek azért, hogy személyes adataikat eltávolítsák a készülékekről. | **CZ:** Tento symbol znamená, že elektrické a elektronické přístroje, resp. baterie a akumulátory nesmí být likvidovány společně s běžným domovním odpadem. Ze zákona jste povinni, je po skončení jejich životnosti bezplatně odevzdat na veřejném sběrném místě nebo u distributorů, zřízených ve smyslu zákona o elektrických a elektronických zařízeních k recyklaci elektrických a elektronických přístrojů a žárovek, baterie a akumulátory, které nejsou pevně uzavřeny v přístroji a je možné je bez zničení vyjmout, odpojit a odevzdat za účelem stanovené likvidace. Pokud je to možné, používejte dobíjecí baterie místo jednorázových. Opětně využití a recyklace použitých přístrojů zásadně přispívají k ochraně našeho životního prostředí. V případě nesprávné likvidace mohou do životního prostředí unikat obsažené jedovaté látky, které mají zdraví škodlivé účinky na lidi, zvířata i rostliny. Baterie se zvýšeným obsahem škodlivých látek jsou navíc označeny následujícími znaky: Cd=kadmium, Hg=rtuť, Pb=olovo. Za vymazání osobních dat z přístroje jsou odpovědní samotní spotřebitelé. | **SK:** Tento symbol znamená, že elektrické a elektronické prístroje alebo batérie a akumulátory sa nesmú likvidovať spolu s bežným domovým odpadom. Po skončení životnosti ste zo zákona povinní bezplatne ich odevzdať na verejnom zbernom mieste alebo distributorom zriadeným v súlade so zákonom o elektrických a elektronických zariadeniach na recykláciu elektrických a elektronických zariadení a oddeliť a zlikvidovať vybité žiarovky, batérie a akumulátory, ktoré nie sú pevne zabudované v spotrebiči a dajú sa vybrať bez toho, aby sa zničili. Ak je to možné, namiesto jednorázových batérií používajte nabíjateľné batérie. Opätovným zhodnotením a recykláciou starých prístrojov zvýšime prispievate k ochrane životného prostredia. V prípade nesprávnej likvidácie sa môžu toxické zložky uvoľniť do životného prostredia a spôsobíť nepriaznivé účinky na zdravie ľudí, zvierat a rastlín. Batérie so zvýšeným obsahom škodlivín sú označené aj týmito symbolmi: Cd = kadmium, Hg = ortuť, Pb = olovo. Za vymazanie osobných údajov z prístroja sú zodpovední spotrebiteľia. | **RO:** Acest simbol indică faptul că nu este permis ca aparaturile electrice și electronice, resp. bateriile și acumulatoarele să fie eliminate împreună cu deșeurile casnice menajere. Sunteți obligat prin lege să le aduceți la stația de colectare a acestora sau le predați gratuit la distribuitorii autorizați sau la punctele publice de colectare infinitec conform legilor în vigoare privind echipamentele electrice și electronice în vederea reciclării acestora, iar lămpile, bateriile și acumulatoarele descărcați, care nu sunt fixate/incastrate pe/in aparat să le demontați fără a le distruge și să le eliminați conform prevederilor legale în vigoare. Dacă este posibil utilizați baterii reîncărcabile în locul celor de unică folosință. Recuperarea și reciclarea aparatelor vechi reprezintă o contribuție importantă la protejarea mediului. Eliminarea necorespunzătoare poate duce la eliberarea de substanțe toxice în mediu, care pot avea efecte dăunătoare asupra oamenilor, animalelor și plantelor. Bateriile care conțin o cantitate mare de substanțe toxice, poluante sunt marcate cu următoarele simboluri: Cd=cadmium, Hg=mercur, Pb=plumb. De asemenea ca de în responsabilitatea consumatorilor să șteargă datele cu caracter personal de pe aparat. | **PL:** Ten symbol oznacza, że sprzęt elektryczny i elektroniczny lub baterii i akumulatory nie wolno wyrzucać razem ze zwykłymi odpadami domowymi. Po zakończeniu okresu ich użytkowania są Państwo prawnie zobowiązani do oddania ich nieodpłatnie w publicznym punkcie zbiórki lub u dystrybutorów powołanych do punktów zbiórki w rozumieniu ustawy o sprzęcie elektrycznym i elektronicznym w zakresie recyklingu urządzeń elektrycznych i elektronicznych oraz lamp, a także baterii i akumulatorów w stanie rozładowanym, które nie są zamocowane w urządzeniu na stałe i można je wyjąć w sposób bezinwazyjny, oddzielić i zutylizować zgodnie z przeznaczeniem. W miarę możliwości należy używać akumulatorów zamiast baterii jednorazowego użytku. Ponowne wykorzystanie i recykling zużytych urządzeń stanowi ważny wkład w ochronę naszego środowiska. Niewłaściwa utylizacja może spowodować uwolnienie toksycznych substancji do środowiska, które mogą mieć szkodliwy wpływ na ludzi, zwierzęta oraz rośliny. Baterie o podwyższonej zawartości substancji szkodliwych oznaczone są również następującymi symbolami: Cd=kadm, Hg=rtęć, Pb=otów. Konsumenci są odpowiedzialni za usunięcie danych osobowych z urządzenia.

**DE:** Haftungsansprüche gegen die Firma MediaShop, welche sich auf Schäden (außer im Falle der Verletzung des Lebens, des Körpers oder der Gesundheit einer Person, sogenannten Personenschäden), materieller oder ideeller Art beziehen, die durch die Nutzung oder Nichtnutzung der dargebotenen Informationen bzw. durch die Nutzung fehlerhafter und unvollständiger Informationen seitens Dritter verursacht wurden, sind grundsätzlich ausgeschlossen, sofern seitens MediaShop kein nachweislich vorsätzliches oder grob fahrlässiges Verschulden vorliegt. **EN:** Liability claims against the company MediaShop, which relate to damage (except in the case of injury to life, body or health of a person, so-called personal injuries), material or immaterial in nature, caused by the use or non-use of the information provided or through the use of incorrect and incomplete information provided by third parties is fundamentally excluded, unless it can be proven that MediaShop acted with wilful intent or gross negligence. **FR:** Les prétentions en responsabilité à l'encontre de l'entreprise MediaShop concernant des dommages (sauf en cas d'atteinte à la vie, au corps ou à la santé d'une personne, dits dommages corporels), de nature matérielle ou idéelle résultant de l'utilisation ou de la non-utilisation des informations fournies, respectivement d'une utilisation d'informations incorrectes et incomplètes de la part de tiers, sont en principe exclues, à moins que l'on ne puisse apporter la preuve d'une faute intentionnelle ou d'une négligence grave de la part de MediaShop. **IT:** Le pretese di responsabilità nei confronti della società MediaShop, che si riferiscono a danni (salvo il caso di lesioni alla vita, al corpo o alla salute di una persona, c.d. lesioni personali), di natura materiale o immateriale, causati dall'uso o non uso dell'informazione fornita o dall'Utilizzo di informazioni errate e incomplete da parte di terzi è fondamentalmente escluso, a meno che non possa essere dimostrato che MediaShop ha agito con dolo o colpa grave. **NL:** Aansprakelijkheidsclaims tegen het bedrijf MediaShop, die betrekking hebben op schade (behalve in het geval van dodelijk, lichamelijk of gezondheidsetsel van een persoon, zogenaamd persoonlijk letsel), van materiële of immateriële aard, veroorzaakt door het gebruik of niet-gebruik van de verstrekte of door het gebruik van onjuiste en onvolledige informatie door derden is principieel uitgesloten, tenzij kan worden aangetoond dat MediaShop met opzet of grove schuld heeft gehandeld. **HU:** A MediaShop cég ellen anyagi vagy szellemi természetű, a rendelkezésre bocsátott információk felhasználása vagy fel nem használása nyomán, ill. harmadik fél részéről nem megfélelő és nem teljes információk miatt keletkező károokra vonatkozó felelősségi kárigény érvényesítése (az emberi élet, test vagy egészség sérülésének esetét kivéve) alapvetően kizárt, amennyiben a MediaShop részéről nem áll fenn bizonyíthatóan szándékos vagy durva gondatlanságból eredő vétség. **CZ:** Nároky na ručení vůči firmě MediaShop vztahující se na škody (s výjimkou v případě úmrcení, zranění nebo poškození zdraví osoby, takzvaná poškození zdraví), materiální nebo nemateriální povahy, které byly způsobeny využitím nebo nevyužitím poskytnutých informací, resp. využitím chybných a neúplných informací ze strany třetích subjektů, jsou zásadně vyloučeny, pokud ze strany firmy MediaShop nedošlo k průkazné úmyslnému zavinění nebo k zavinění z hrubé nedbalosti. **SK:** Nároky na zodpovednosť voči spoločnosti MediaShop, ktoré sa týkajú škôd (okrem prípadu poranenia života, tela alebo ujmy na zdraví osoby, takzvaných osobných škôd), materiálnej alebo nehmotnej povahy, spôsobených používaním alebo nepoužívaním informácií poskytnutých alebo Použitím nesprávnych a neúplných informácií tretimi stranami sú zásadne vylúčené, pokiaľ sa nedá dokázať, že spoločnosť MediaShop konala úmyselne alebo z hrubej neobstaranosti. **RO:** Reclamațiile de răspundere față de societatea MediaShop, care se referă la daune (cu excepția cazului de vătămare a vieții, integrității corporale sau sănătății unei persoane, așa numite vătămări ale persoanei), materiale sau de tip ideal, care au fost cauzate de folosirea sau nefolosirea informațiilor prezentate respectiv prin folosirea informațiilor defectuoase și incomplete din partea terților, sunt excluse din principiu, în măsura în care din partea MediaShop nu este prezentată o vină legal dovedită sau vină din neglijență. **PL:** Roszczenia z tytułu odpowiedzialności cywilnej wobec firmy MediaShop, odnoszące się do szkód (z wyjątkiem szkód na życiu, ciele lub zdrowiu człowieka, tzw. szkód osobowych) natury materialnej lub niematerialnej, powstałych w wyniku wykorzystania lub niewykorzystania udostępnionych informacji lub w wyniku wykorzystania błędnych i niekompletnych informacji przez osoby trzecie, są zasadniczo wykluczone, o ile nie można udowodnić winy umyślnej lub rażącego niedbalstwa po stronie MediaShop.



**DE:** Schutzklasse 2 **EN:** Protection rating 2 **IT:** Classe di protezione 2 **FR:** Classe de protection 2 **NL:** Veiligheidsklasse 2 **HU:** Védelmi osztály: 2 **CZ:** Třída ochrany 2 **SK:** Trieda ochrany 2 **RO:** Clasa de protecție 2 **PL:** Klasa ochrony 2

Hergestellt in China | Made in China | Fabriqué en Chine | Fabricato in Cina | Made in China | Származási hely: Kína |  
Vyrobeno v Číně Vyrobené v Číne | Tara de proveniența: China | Wyprodukowano w Chinach



**CH:** MediaShop Schweiz AG | Leuholz 14 | 8855 Wangen | Switzerland  
**EU:** MediaShop GmbH | Schneiderstraße 1, Top 1 | 2620 Neunkirchen | Austria  
**Forgalmazó:** Telemarketing International Kft. | 9028 Győr | Fehérvári út 75. | Hungary

office@mediashop-group.com | www.mediashop.tv

**DE | AT | CH: 0800 37 6 36 06** – kostenlose Servicehotline  
**CZ:** + 420 234 261 900 | **SK:** + 421 220 990 800 | **RO:** + 40 318 114 000 | **HU:** + 36 96 961 000 |  
**ROW:** +43 1 267 69 67

Stand: 10/2023 | M35881